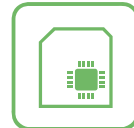

Elpro S50-T2.EFO

**IT**

PROGRAMMATORE ELETTRONICO MONOFASE/TRIFASE
PER DUE DISSUASORI A SCOMPARSA ANTITERRORISMO TALOS M50.EFO

GB

SINGLE-PHASE/THREE-PHASE ELECTRONIC CONTROLLER
FOR TWO TALOS M50.EFO ANTI-TERRORISM RETRACTABLE BOLLARDS

FR

PROGRAMMATEUR ÉLECTRONIQUE MONOPHASÉ-TRIPHASÉ
POUR DEUX BORNES ESCAMOTABLES ANTI-TERRORISME TALOS M50.EFO

DE

EINPHASIGE-DREIPHASIGE ELEKTRONISCHE STEUERUNG
FÜR ZWEI TALOS M50.EFO ANTI-TERROR VERSENKBARE POLLER

IT

- DISPOSITIVO DI EMERGENZA EFO (EMERGENCY FAST OPERATION)
- PREDISPOSTO PER SEMAFORO A 3 LUCI
- AUTOMATICO O SEMIAUTOMATICO
- PREDISPOSIZIONE PER OROLOGIO ESTERNO
- FUNZIONE PASSO-PASSO
- UOMO PRESENTE

GB

- EFO EMERGENCY DEVICE (EMERGENCY FAST OPERATION)
- PRE-SET FOR A TRAFFIC LIGHT WITH 3 LAMPS
- AUTOMATIC OR SEMI-AUTOMATIC
- PRE-SET FOR EXTERNAL TIME CLOCK
- STEP BY STEP FUNCTION
- DEADMAN (HOLD-ON-SWITCHED) CONTROL

FR

- DISPOSITIF D'URGENCE EFO (EMERGENCY FAST OPERATION)
- PREPARE POUR FEU DE CIRCULATION A 3 VOYANTS
- AUTOMATIQUE OU SEMI-AUTOMATIQUE
- PREPARE POUR HORLOGE EXTERNE
- FONCTION PAS-PAS
- HOMME MORT

DE

- EFO-NOTFALLGERÄT (EMERGENCY FAST OPERATION)
- FÜR AMPEL MIT 3 LICHTERN VORGESEHEN
- AUTOMATISCH ODER HALBAUTOMATISCH
- FÜR EXTERNE UHR VORGESEHEN
- SCHRITT FÜR SCHRITT FUNKTION (IMPULSBETRIEB)
- TOTMANN-BETRIEB

AVVERTENZE GENERALI PER LA SICUREZZA DELLE PERSONE**GRAZIE**

Vi ringraziamo per aver deciso di acquistare un prodotto Fadini. Vi invitiamo a leggere attentamente queste istruzioni prima di iniziare a usare il dispositivo. Le istruzioni contengono informazioni importanti che vi aiuteranno a trarre il meglio da questo dispositivo e vi garantiranno altresì sicurezza in fase di installazione, uso e manutenzione del dispositivo. Conservare questo manuale in un luogo pratico, in modo da poterlo sempre consultare e garantire un utilizzo sicuro e adeguato del dispositivo.

INTRODUZIONE

Questa automazione è stata progettata per un utilizzo esclusivo per quanto indicato in questo libretto, con gli accessori di sicurezza e di segnalazione minimi richiesti e con i dispositivi Fadini. □ Qualsiasi altra applicazione non espressamente indicata in questo libretto potrebbe provocare disservizi o danni a cose e persone. □ Meccanica Fadini S.r.l. non è responsabile per eventuali danni derivati da usi impropri e non specificamente indicati in questo libretto; non risponde inoltre di malfunzionamenti derivati dall'uso di materiali e/o accessori non indicati dalla ditta stessa. □ La ditta costruttrice si riserva di apportare modifiche ai propri prodotti senza preavviso. □ Tutto quanto non espressamente indicato in questo manuale di istruzioni non è permesso.

PRIMA DELL'INSTALLAZIONE

Prima di qualsiasi intervento valutare l'idoneità dell'ingresso da automatizzare, nonché la sua condizione e la struttura. □ Accertarsi che non si verifichino situazioni di impatto, schiacciamento, cesoiamento, convogliamento, taglio, uncinamento e sollevamento, tali da poter pregiudicare la sicurezza delle persone. □ Non installare il prodotto nelle vicinanze di fonti di calore ed evitare il contatto con sostanze infiammabili. □ Tenere lontano dalla portata di bambini qualsiasi dispositivo (trasmettitori, lettori di prossimità, selettori, ecc.) atto ad avviare l'automazione. □ Il transito nella zona di luce di passaggio deve avvenire unicamente con l'automazione ferma. □ Non consentire a bambini e/o persone di stazionare nei pressi dell'impianto con l'automazione in movimento. □ Per garantire un livello adeguato di sicurezza dell'impianto è necessario utilizzare fotocellule, bordi sensibili, spire magnetiche e sensori di presenza per mettere in sicurezza l'intera area interessata al movimento del cancello. □ Servirsi di strisce giallo-neri o di adeguati segnali per identificare i punti pericolosi dell'installazione. □ Togliere sempre l'alimentazione elettrica all'impianto se si effettuano interventi di manutenzione e/o pulizia. □ In caso di asportazione dell'attuatore, non tagliare i fili elettrici, ma toglierli dalla morsettiera allentando le viti di serraggio dentro la scatola di derivazione.

INSTALLAZIONE

L'intera installazione deve essere effettuata da personale tecnico qualificato, in osservanza della Direttiva Macchine 2006/42/CE e in particolare le norme EN 12445 ed EN 12453. □ Verificare la presenza, a monte dell'impianto, di un interruttore di linea 230 V - 50 Hz magneto-termico differenziale da 0,03 A. □ Utilizzare corpi di prova idonei per le prove di funzionamento nella rilevazione della presenza, in prossimità o interposti, ai dispositivi di sicurezza come fotocellule, bordi sensibili, ecc. □ Eseguire una attenta analisi dei rischi, utilizzando appositi strumenti di rilevazione di impatto e schiacciamento del bordo principale di apertura e chiusura, secondo quanto indicato nella normativa EN 12445. □ Individuare la soluzione più indicata per eliminare o ridurre tali rischi. □ Nel caso in cui il cancello da automatizzare fosse dotato di un ingresso pedonale, è opportuno predisporre l'impianto in maniera tale da interdire il funzionamento del motore quando l'ingresso pedonale è utilizzato. □ Fornire indicazioni sulla presenza dell'impianto realizzato con l'applicazione di targhe segnaletiche con marcatura CE sul cancello. □ L'installatore è tenuto ad informare ed istruire l'utilizzatore finale circa l'uso corretto dell'impianto; ciò avviene rilasciandogli una documentazione firmata definita fascicolo tecnico,

comprensiva di: schema e componenti dell'impianto, analisi dei rischi, verifica degli accessori di sicurezza, verifica delle forze di impatto e segnalazione dei rischi residui.

INDICAZIONI PER L'UTILIZZATORE FINALE

L'utilizzatore finale è tenuto a prendere visione e ricevere informazioni unicamente per quanto concerne il funzionamento dell'impianto e diviene lui stesso responsabile del corretto uso. □ Deve stipulare un contratto di manutenzione ordinaria e straordinaria (su chiamata) con l'installatore/manutentore. □ Qualsiasi intervento di riparazione deve essere effettuato solo da personale tecnico qualificato. □ Conservare sempre il presente manuale di istruzioni.

AVVERTENZE PER IL BUON FUNZIONAMENTO DELL'IMPIANTO

Per una resa ottimale dell'impianto nel tempo e secondo le normative di sicurezza, è necessario eseguire una corretta manutenzione e un adeguato monitoraggio dell'intera installazione per l'automazione, per le apparecchiature elettroniche installate e anche per i cablaggi ad esse effettuate. □ Tutta l'installazione deve essere eseguita da personale tecnico qualificato, compilando il documento di verifica e collaudo ed il registro di manutenzione indicato nel libretto normative di sicurezza (da richiedere o scaricare dal sito www.fadini.net/supporto/downloads). □ Per l'automazione è consigliato un controllo di manutenzione almeno ogni 6 mesi, mentre per apparecchiature elettroniche e sistemi di sicurezza un controllo mensile di manutenzione. □ Meccanica Fadini S.r.l. non è responsabile dell'eventuale inosservanza della buona tecnica di installazione e/o del non corretto mantenimento dell'impianto.

SMALTIMENTO DEI MATERIALI

Gli involucri dell'imballo come cartone, nylon, polistirolo, ecc. possono essere smaltiti effettuando la raccolta differenziata (previa verifica delle normative vigenti nel luogo dell'installazione in materia di smaltimento rifiuti). Elementi elettrici, elettronici e batterie possono contenere sostanze inquinanti: rimuovere e affidare tali componenti a ditte specializzate nel recupero dei rifiuti, come indicato nella direttiva 2012/19/UE. Vietato gettare nei rifiuti materiali nocivi per l'ambiente.

**DICHIARAZIONE DI CONFORMITÀ UE**

Fabbricante: Meccanica Fadini S.r.l.
Indirizzo: Via Mantova, 177/A - 37053 Cerea - VR - Italy

dichiara sotto la propria responsabilità che:

Programmatore elettronico **ELPRO S50-T2.EFO**

è conforme alla pertinente normativa di armonizzazione dell'Unione:
- Direttiva Compatibilità Elettromagnetica 2014/30/UE
- Direttiva Bassa Tensione 2014/35/UE

Cerea, 13/10/2017

Meccanica Fadini S.r.l.
Direttore Responsabile

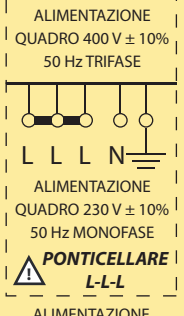
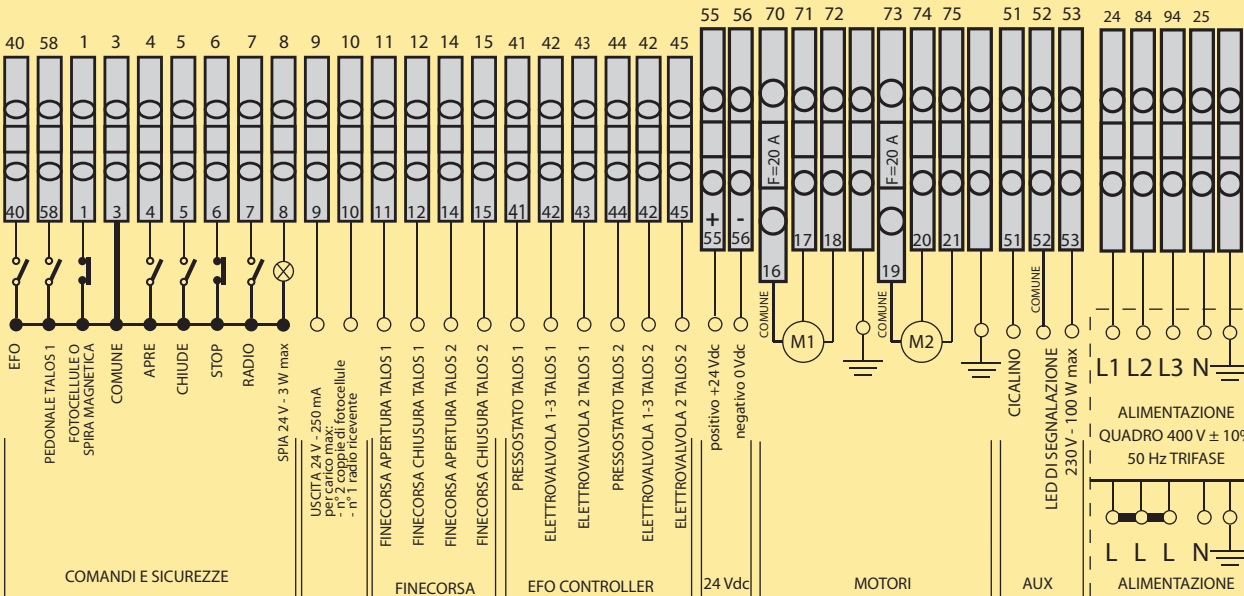
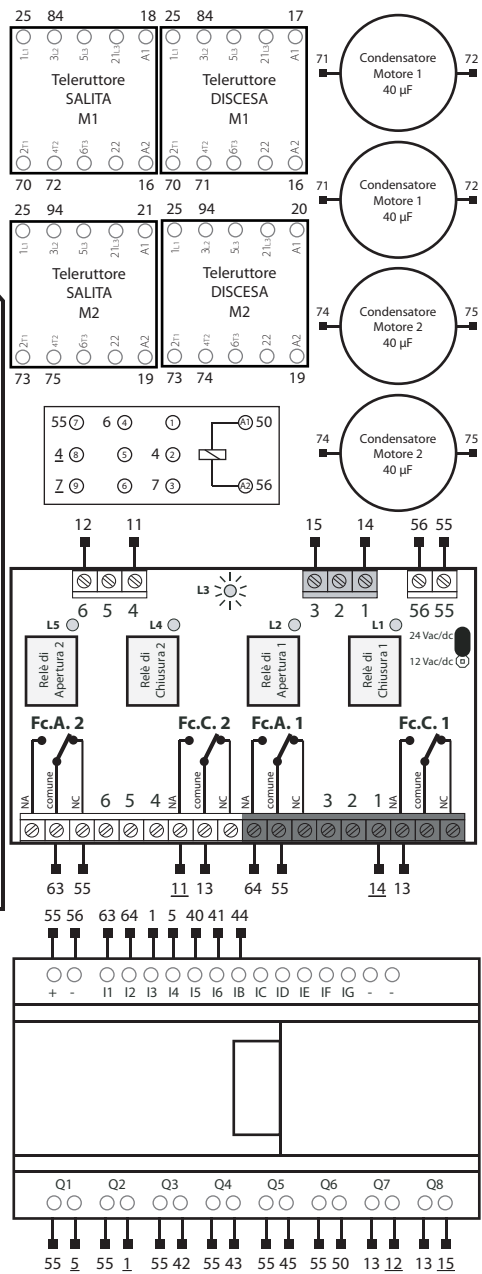
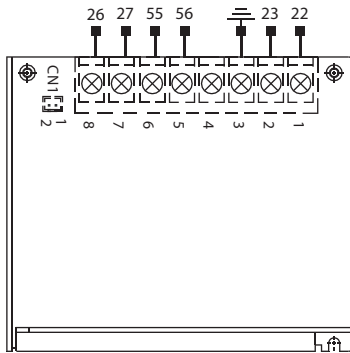
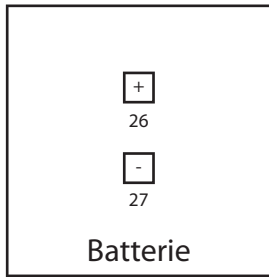
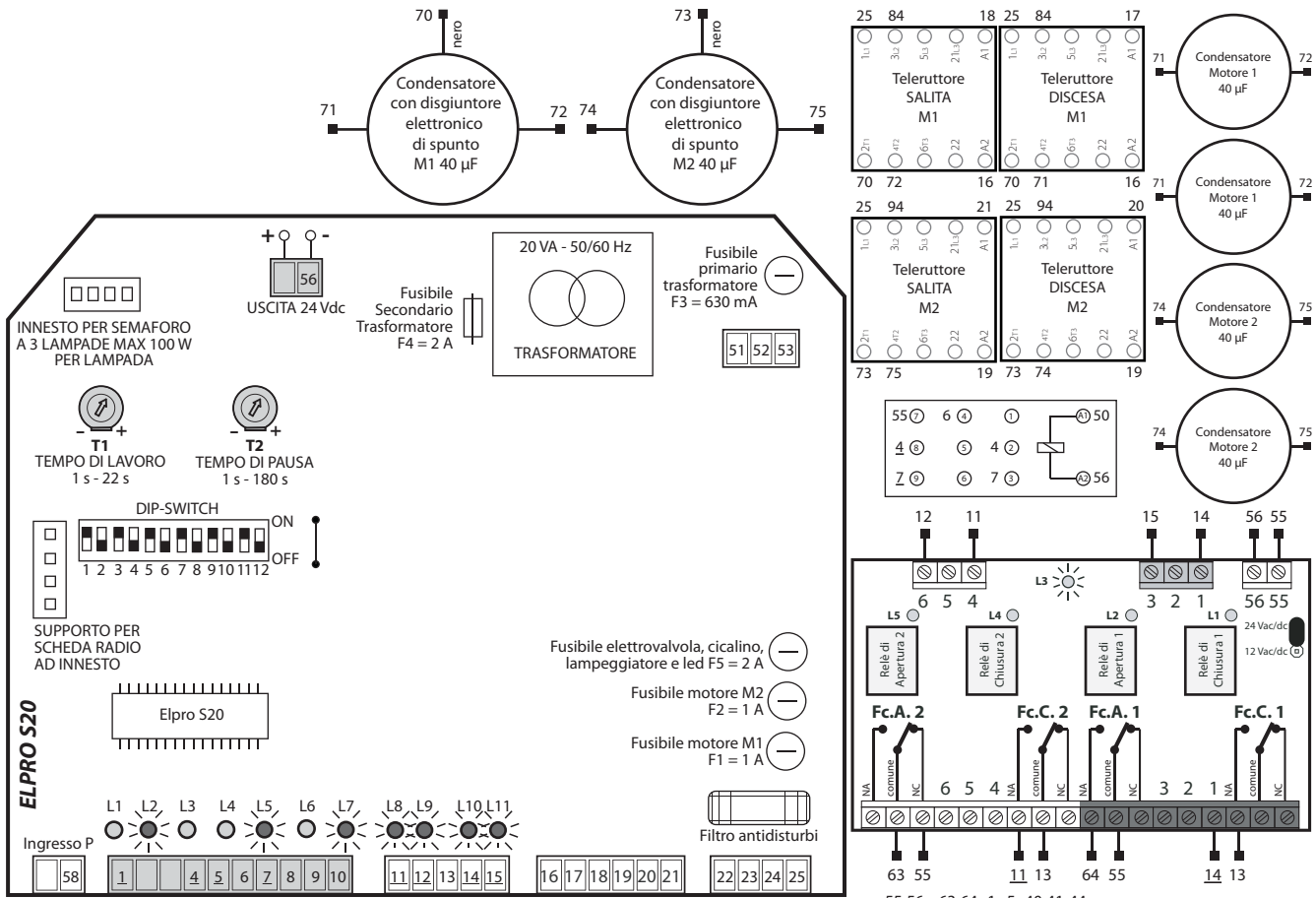

Eseguire i collegamenti elettrici solo su questa morsetteria

Attenzione: ogni volta che viene ripristinata l'alimentazione a **Elpro S50-T2.EFO**, si devono attendere 10 secondi perchè la logica del programmatore torni a funzionare regolarmente.

IMPORTANTE:

- Il programmatore deve essere installato in un luogo protetto e asciutto.
- Applicare un interruttore magneto-termico differenziale del tipo 0,03 A ad alta sensibilità all'alimentazione del programmatore.
- Utilizzare un cavo multipolare tipo BUT FLESSIBILE FG 70R 12x1,5 mm², fino ad una distanza massima di 20 m tra TALOS M50.EFO ed ELPRO S50-T2.EFO.
- Per distanze superiori a 20 metri utilizzare fili di sezione idonea alla buona regola di installazione.
- Per gli accessori di comando e sicurezza utilizzare cavi da 1 mm².

N.B: per applicazioni quali accensione luci, telecamere, ecc. utilizzare relè statici per non creare disturbi al microprocessore.

NEL CASO DI MANCATO FUNZIONAMENTO

- Accertarsi che l'alimentazione al programmatore elettronico sia 230 V ± 10% - 50 Hz
- Accertarsi che l'alimentazione al motore elettrico sia 230 V ± 10% - 50 Hz
- Per distanze superiori ai 20 metri aumentare la sezione dei fili
- Controllare la tensione di alimentazione 230 V monofase
- Controllare i fusibili
- Controllare tutti i contatti chiusi del programmatore
- Controllare che non ci sia una caduta di tensione tra programmatore e motore elettrico

Simbologia





LED DI DIAGNOSTICA

- L1** = apre pedonale, normalmente **spento**, si illumina a comando apre pedonale
- L2** = fotocellule o spira, normalmente **acceso**, si spegne con ostacolo presente
- L3** = apre, normalmente **spento**, si illumina ad impulso apre
- L4** = chiude, normalmente **spento**, si illumina ad impulso chiude
- L5** = blocco, normalmente **acceso**, si spegne ad impulso di blocco
- L6** = radio, normalmente **spento**, si illumina ad impulso radio
- L7** = normalmente **acceso**, tensione di rete e integrità fusibili F1, F2, F3, F4
- L8** = finecorsa apertura M1, normalmente **acceso**, spento a colonna abbassata
- L9** = finecorsa chiusura M1, normalmente **acceso**, spento a colonna alzata
- L10** = finecorsa apertura M2, normalmente **acceso**, spento a colonna abbassata
- L11** = finecorsa chiusura M2, normalmente **acceso**, spento a colonna alzata

DIP-SWITCH

- 1 = ON** Fotocellula o spira ferma in apertura **ON**
- 2 = ON** Radio non inverte in apertura
- 3 = ON** Chiude in automatico **OFF**
- 4 = ON** Prelampeggio lampeggiatore attivo
- 5 = ON** Radio passo-passo con blocco intermedio
- 6 = ON** Servizio un solo dissuasore pedonale motore M1
- 7 = ON** Servizio a uomo presente
- 8 =** Gestione semaforo (vedere riquadro delle funzioni)
- 9 =** Gestione semaforo (vedere riquadro delle funzioni)
- 10 = ON** Lampeggiatore spento in pausa
- 11 = ON** Richiude in pausa dopo passaggio fotocellule o spira
- 12 = ON** Tempo di lavoro massimo 90 s. OFF = 18 s

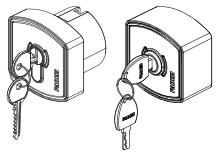
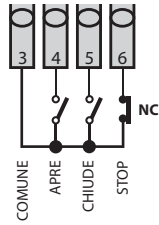
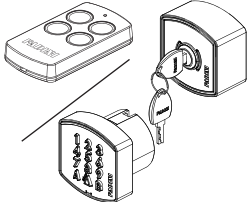
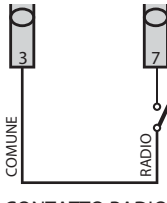
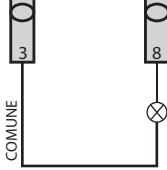
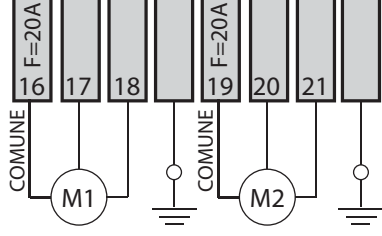
| Accessorio | Collegamenti elettrici | Dip-switch e segnalazione LED delle varie funzioni |
|--|---|--|
| Alimentazione quadro: | <p>ALIMENTAZIONE QUADRO 400 V ± 10% 50 Hz TRIFASE</p> <p>L1 L2 L3 N</p> <p>ALIMENTAZIONE QUADRO 230 V ± 10% 50 Hz MONOFASE</p> <p>L L L N</p> <p>PONTICELLARE L-L-L</p> | |
| Fotocellule o spire magnetiche: | <p>Contatto per fotocellule o spire magnetiche</p> <p>Uscita 24 Vac - 250 mA per carico max: - n° 2 coppie di fotocellule - n° 1 radio ricevente</p> | <p>DIP-SWITCH N° 1:</p> <ul style="list-style-type: none"> ON: Fotocellula ferma in apertura ed inverte in chiusura a ostacolo rimosso OFF: Fotocellula non ferma in apertura ed inverte in chiusura in presenza di ostacolo <p>DIP-SWITCH N° 11:</p> <ul style="list-style-type: none"> ON: Durante la pausa in automatico (Dip-Switch 3 = ON) al passaggio davanti le fotocellule chiude dopo 5 s OFF: Non chiude al passaggio davanti le fotocellule <p>L2 acceso = nessun ostacolo presente, si spegne ad ostacolo presente</p> |
| Pedonale: | <p>Con un comando pedonale si abbassa solo il dissuasore collegato su M1. La funzione apertura pedonale non è attiva durante il primo ciclo di funzionamento successivo ad una mancanza di tensione.</p> <p>CONTATTO PEDONALE</p> | <p>DIP-SWITCH N° 3 e N° 6 entrambi in ON:</p> <ul style="list-style-type: none"> ON: chiude in automatico OFF: non chiude in automatico. Funzione semiautomatico <ul style="list-style-type: none"> ON: apertura pedonale motore M1 OFF: funzionamento normale <p>T2 TEMPO DI PAUSA 1 s - 180 s</p> |

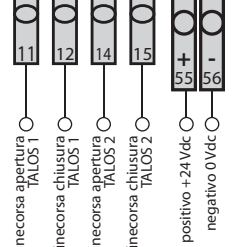
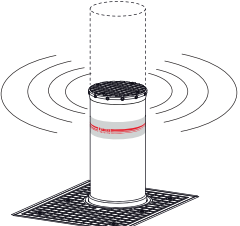
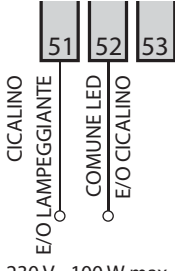
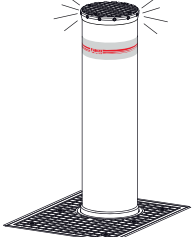
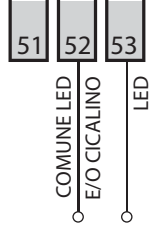
| | | |
|---|--|--|
| <p><i>Accessorio</i></p> <p>Selettore a chiave:</p>  | <p><i>Collegamenti elettrici</i></p>  <p>Contatti NA e NC da collegare ai rispettivi morsetti dei selettori o pulsantiere. Tutte le possibili configurazioni sono allegate ai rispettivi accessori di comando.</p> | <p><i>Dip-switch e segnalazione LED delle varie funzioni</i></p> <ul style="list-style-type: none"> ○ L3 spento = nessun contatto apre, si accende ad ogni impulso di apertura ○ L4 spento = nessun contatto chiude, si accende ad ogni impulso di chiusura ☀ L5 acceso = contatto di stop chiuso, si spegne ad ogni impulso di stop |
| <p>Contatto radio:</p>  |  <p>Collegando un qualsiasi contatto NA tra i due morsetti si può ottenere ad ogni impulso:</p> <ul style="list-style-type: none"> - Solo apertura: Dip 2 = ON e Dip 5 = OFF - Inversione di marcia ad ogni impulso Dip 2 = OFF e Dip 5 = OFF - Passo passo: apre - stop - chiude - stop Dip 2 = OFF e Dip 5 = ON - In fase di apertura non accetta nessun comando. In pausa e in chiusura ad ogni comando esegue lo stop con inversione di marcia: Dip 2 = ON e Dip 5 = ON <p>CONTATTO RADIO</p> | <p>DIP-SWITCH N° 2:</p> <ul style="list-style-type: none"> ☐ ON: Non inverte in apertura 2 OFF: Inverte la marcia ad ogni impulso <p>DIP-SWITCH N° 5:</p> <ul style="list-style-type: none"> ☐ ON: Passo passo con blocco intermedio 5 OFF: Funzionamento normale <ul style="list-style-type: none"> ○ L7 spento = nessun contatto RADIO, si accende ad ogni impulso del contatto radio |
| <p>Spia 24 V - 3 W max di segnalazione del movimento:</p> |  <p>Spia accesa = colonna abbassata, passaggio libero Spia spenta = colonna alzata, passaggio chiuso Lampeggia a 0,5 s (veloce) = movimento di salita Lampeggia a 1 s (normale) = movimento di discesa Con orologio esterno: 2 brevi lampeggi seguiti da una pausa più lunga</p> | |
| <p>Motori:</p> |  <p>MOTORE 1 dissuasore 1 MOTORE 2 dissuasore 2</p> | <p>DIP-SWITCH N° 12:</p> <ul style="list-style-type: none"> ☐ ON: Tempo di lavoro massimo 90 s 12 OFF: Tempo di lavoro massimo 18 s <div style="display: flex; justify-content: space-around; align-items: center;"> <div style="text-align: center;">  <p>T1 TEMPO DI LAVORO 1 s - 22 s</p> </div> <div style="text-align: center;">  <p>T2 TEMPO DI PAUSA 1 s - 180 s</p> </div> </div> |
| <p>Finecorsa:</p> |  | <ul style="list-style-type: none"> ☀ L8 acceso = si spegne a colonna 1 abbassata ☀ L9 acceso = si spegne a colonna 1 alzata ☀ L10 acceso = si spegne a colonna 2 abbassata ☀ L11 acceso = si spegne a colonna 2 alzata |
| <p>Cicalino di movimento e/o lampeggiante:</p>  |  <p>Il dispositivo sonoro è all'interno della colonna a scomparsa e attivo solo durante il movimento di salita e discesa.</p> <p>È possibile collegare oltre ai led integrati nel dissuasore anche un lampeggiatore esterno. Questo funzionerà durante il movimento di salita e discesa e durante la pausa (se impostata).</p> <p>230 V - 100 W max</p> | <p>DIP-SWITCH N° 4:</p> <ul style="list-style-type: none"> ☐ ON: Prelampeggio con cicalino 4 OFF: Senza prelampeggio con cicalino <p>DIP-SWITCH N° 10:</p> <ul style="list-style-type: none"> ☐ ON: Lampeggio e/o cicalino disattivato durante la pausa in automatico 10 OFF: Lampeggio e/o cicalino attivato durante la pausa in automatico |
| <p>Led di segnalazione:</p>  |  <p>Uscita per led a luce intermittente sempre funzionanti durante il movimento di salita e discesa e nella sosta a colonna alzata. Si spengono a colonna abbassata.</p> | |

EFO: Emergency Fast Operation

Il dispositivo di emergenza EFO permette la risalita rapida del dissuasore in poco più di 1,5 secondi, garantendo la massima protezione in situazioni di estrema necessità e pericolo. Essendo un dispositivo di emergenza, va utilizzato solo in caso di reale esigenza; la sua attivazione disattiva infatti tutti i dispositivi di sicurezza presenti ed installati, provocando potenzialmente danni a persone e cose nelle immediate vicinanze del dissuasore.

Meccanica Fadini non si assume nessuna responsabilità sull'uso non appropriato di tale dispositivo e sui possibili danni provocati a persone e a cose durante il suo utilizzo. L'attivazione dell'EFO avviene tramite un pulsante di emergenza (non in dotazione) ed in mancanza di corrente il suo funzionamento, risalita del dissuasore a velocità superiore a quella standard, è garantito per un breve periodo (circa un'ora). Una volta attivato, il dispositivo EFO si riarma autonomamente per un'eventuale successiva attivazione (non è necessario un intervento esterno da parte di un operatore). Si precisa che, quando il dissuasore raggiunge la posizione dissuasiva (colonna alzata), la centralina idraulica continua a funzionare per qualche secondo: è un'operazione corretta in quanto, in questo frangente, è in corso il riarmo del dispositivo.

Collegamenti elettrici EFO

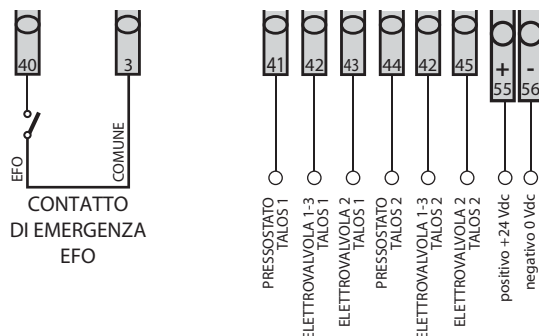

FUNZIONI

Descrizione

Automatico / semiautomatico:

Ciclo automatico: ad un impulso di comando apre, la colonna si abbassa, si ferma in pausa per il tempo impostato sul trimmer T2, scaduto il quale risale automaticamente.

Ciclo semiautomatico: ad un impulso di comando apre la colonna si abbassa. Per chiudere il passaggio bisogna dare l'impulso di chiusura.

Uomo presente:

Si ottiene il comando di apertura e chiusura "ad azione mantenuta" (senza autotenuta nei relè). È richiesta l'attiva presenza dell'operatore durante tutto il movimento dell'automazione fino al rilascio del pulsante o della chiave del selettore.

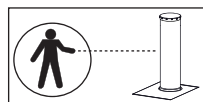

Orologio esterno (optional):

OROLOGIO: il programmatore Elpro S50-T2.EFO consente il collegamento di un normale orologio per la salita e la discesa del dissuasore.

Collegamento: collegare in parallelo il contatto NA dell'orologio con il morsetto n° 4 apre e n° 3 comune, attivando la richiusura automatica con il Dip-Switch n° 3 = ON.

Funzionamento: programmare l'orario di apertura sull'orologio, all'ora impostata il dissuasore si abbassa e la spia segnala con 2 brevi lampeggi seguiti da una pausa più lunga, e non accetterà più nessun comando (anche radio) sino allo scadere del tempo impostato sull'orologio, allo scadere del quale dopo il tempo di pausa seguirà la salita automatica.

Schedina semaforo ad innesto (optional):

L'alimentazione della schedina è indipendente da quella della scheda del programmatore:

- **230 V - 50 Hz** con uscita di 100 W a 230 V per lampada.

- **24 V** con uscita di 25 W per lampada.

- **12 V** con uscita di 22 W per lampada.

Funzionamento anche per semaforo a 2 lampade rosso e verde (Dip Switch 8 = OFF e 9 = OFF).

Logica di Funzionamento:

- Luce **VERDE** = colonna abbassata, passaggio **APERTO**

- Luce **ROSSA** = colonna in movimento o alzata, passaggio **CHIUSO**

- Luce **GIALLA** = interviene prima del passaggio da luce verde a luce rossa.

Nota: In funzionamento pedonale il semaforo rimane sempre **ROSSO**.

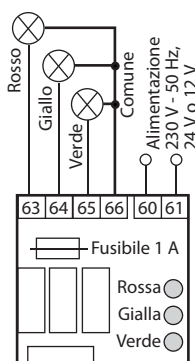
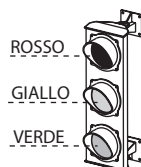

(Optional): schedina semaforo ad innesto per lampade a 230 V, 24 V o 12 V).
Codice **7282L**

Dip-switch e segnalazione LED delle varie funzioni

DIP-SWITCH N° 3:

- ON:** Chiude in automatico
- 3 OFF:** Non chiude in automatico. Funzione semiautomatico



DIP-SWITCH N° 7:

- ON:** Funzionamento a uomo presente
- 7 OFF:** Funzionamento normale

DIP-SWITCH N° 3:

- ON:** Chiude in automatico
- 3 OFF:** Non chiude in automatico. Funzione semiautomatico



DIP-SWITCH N° 8 e N° 9:

8 OFF **9 OFF**
Si accende il giallo per tempo **0 s** e dopo **0 s** si accende il rosso e **si alza la colonna immediatamente.**

8 ON **9 OFF**
Si accende il giallo per tempo **2 s**, poi si accende il rosso e **dopo 2 s si alza la colonna.**

8 OFF **9 ON**
Si accende il giallo per tempo **6 s**, poi si accende il rosso e **dopo 5 s si alza la colonna.**

8 ON **9 ON**
Si accende il giallo per tempo **10 s**, poi si accende il rosso e **dopo 7 s si alza la colonna.**

GENERAL WARNINGS FOR PEOPLE SAFETY**THANK YOU**

Thank you for purchasing a Fadini product. Please read these instructions carefully before using this appliance. The instructions contain important information which will help you get the best out of the appliance and ensure safe and proper installation, use and maintenance. Keep this manual in a convenient place so that you can always refer to it for the safe and proper use of the appliance.

INTRODUCTION

This operator is designed for a specific scope of applications as indicated in this manual, including safety, control and signaling accessories as minimum required with Fadini equipment. □ Any applications not explicitly included in this manual may cause operation problems or damages to properties and people. □ Meccanica Fadini S.r.l. is not liable for damages caused by the incorrect use of the equipment, or for applications not included in this manual or for malfunctioning resulting from the use of materials or accessories not recommended by the manufacturer. □ The manufacturer reserves the right to make changes to its products without prior notice. □ All that is not explicitly indicated in this manual is to be considered not allowed.

BEFORE INSTALLATION

Before commencing operator installation assess the suitability of the access, its general condition and the structure. □ Make sure that there is no risk of impact, crushing, shearing, conveying, cutting, entangling and lifting situations, which may prejudice people safety. □ Do not install near any source of heat and avoid contacts with flammable substances. □ Keep all the accessories able to turn on the operator (transmitters, proximity readers, key-switches, etc) out of the reach of the children. □ Transit through the access only with stationary operator. □ Do not allow children and/or people to stand in the proximity of a working operator. □ To ensure safety in the whole movement area of a gate it is advisable to install photocells, sensitive edges, magnetic loops and detectors. □ Use yellow-black strips or proper signals to identify dangerous spots. □ Before cleaning and maintenance operations, disconnect the appliance from the mains by switching off the master switch. □ If removing the actuator, do not cut the electric wires, but disconnect them from the terminal box by loosening the screws inside the junction box.

INSTALLATION

All installation operations must be performed by a qualified technician, in observance of the Machinery Directive 2006/42/CE and safety regulations EN 12453 - EN 12445. □ Verify the presence of a thermal-magnetic circuit breaker 0,03 A - 230 V - 50 Hz upstream the installation. □ Use appropriate objects to test the correct functionality of the safety accessories, such as photocells, sensitive edges, etc. □ Carry out a risk analysis by means of appropriate instruments measuring the crushing and impact force of the main opening and closing edge in compliance with EN 12445. □ Identify the appropriate solution necessary to eliminate and reduce such risks. □ In case where the gate to automate is equipped with a pedestrian entrance, it is appropriate to prepare the system in such a way to prohibit the operation of the engine when the pedestrian entrance is used. □ Apply safety nameplates with CE marking on the gate warning about the presence of an automated installation. □ The installer must inform and instruct the end user about the proper use of the system by releasing him a technical dossier, including: layout and components of the installation, risk analysis, verification of safety accessories, verification of impact forces and reporting of residual risks.

INFORMATION FOR END-USERS

The end-user is required to read carefully and to receive information concerning only the operation of the installation so that he becomes himself responsible for the correct use of it.

- The end-user shall establish a written maintenance contract with the installer/maintenance technician (on -call).
- Any maintenance operation must be done by qualified technicians.
- Keep these instructions carefully.

WARNINGS FOR THE CORRECT OPERATION OF THE INSTALLATION

For optimum performance of system over time according to safety regulations, it is necessary to perform proper maintenance and monitoring of the entire installation: the automation, the electronic equipment and the cables connected to these. □ The entire installation must be carried out by qualified technical personnel, filling in the Maintenance Manual indicated in the Safety Regulation Book (to be requested or downloaded from the site www.fadini.net/supporto/downloads).

□ Operator: maintenance inspection at least every 6 months, while for the electronic equipment and safety systems an inspection at least once every month is required. □ The manufacturer, Meccanica Fadini S.r.l., is not responsible for non-observance of good installation practice and incorrect maintenance of the installation.

DISPOSAL OF MATERIALS

Dispose properly of the packaging materials such as cardboard, nylon, polystyrene etc. through specializing companies (after verification of the regulations in force at the place of installation in the field of waste disposal). Disposal of electrical and electronic materials: to remove and dispose through specializing companies, as per Directive 2012/19/UE. Disposal of substances hazardous for the environment is prohibited.

**UE DECLARATION OF CONFORMITY (DoC)**

Manufacturer: Meccanica Fadini S.r.l.
Address: Via Mantova, 177/A - 37053 Cerea - VR - Italy

declare that the DoC is issued under our sole responsibility and belongs to the following product:

Control unit model **ELPRO S50-T2.EFO**

is in conformity with the relevant Union harmonisation legislation:
- Electromagnetic Compatibility Directive 2014/30/UE
- Low Voltage Directive 2014/35/UE

Cerea, 13/10/2017

Meccanica Fadini S.r.l.
Responsible Manager



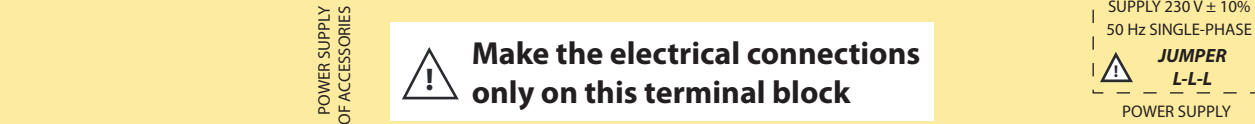
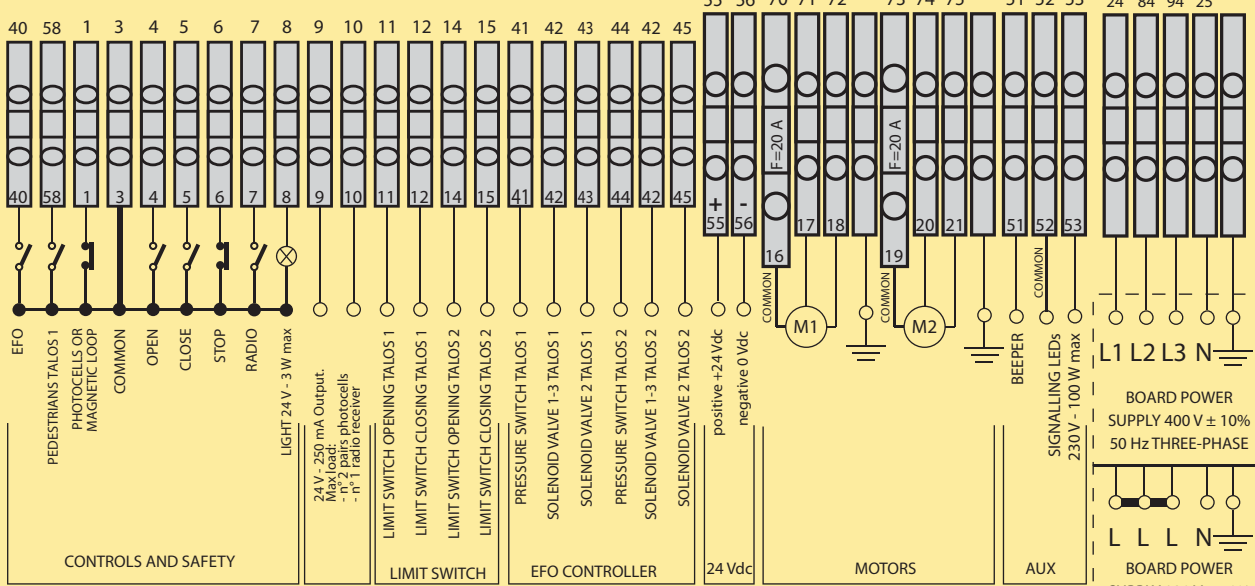
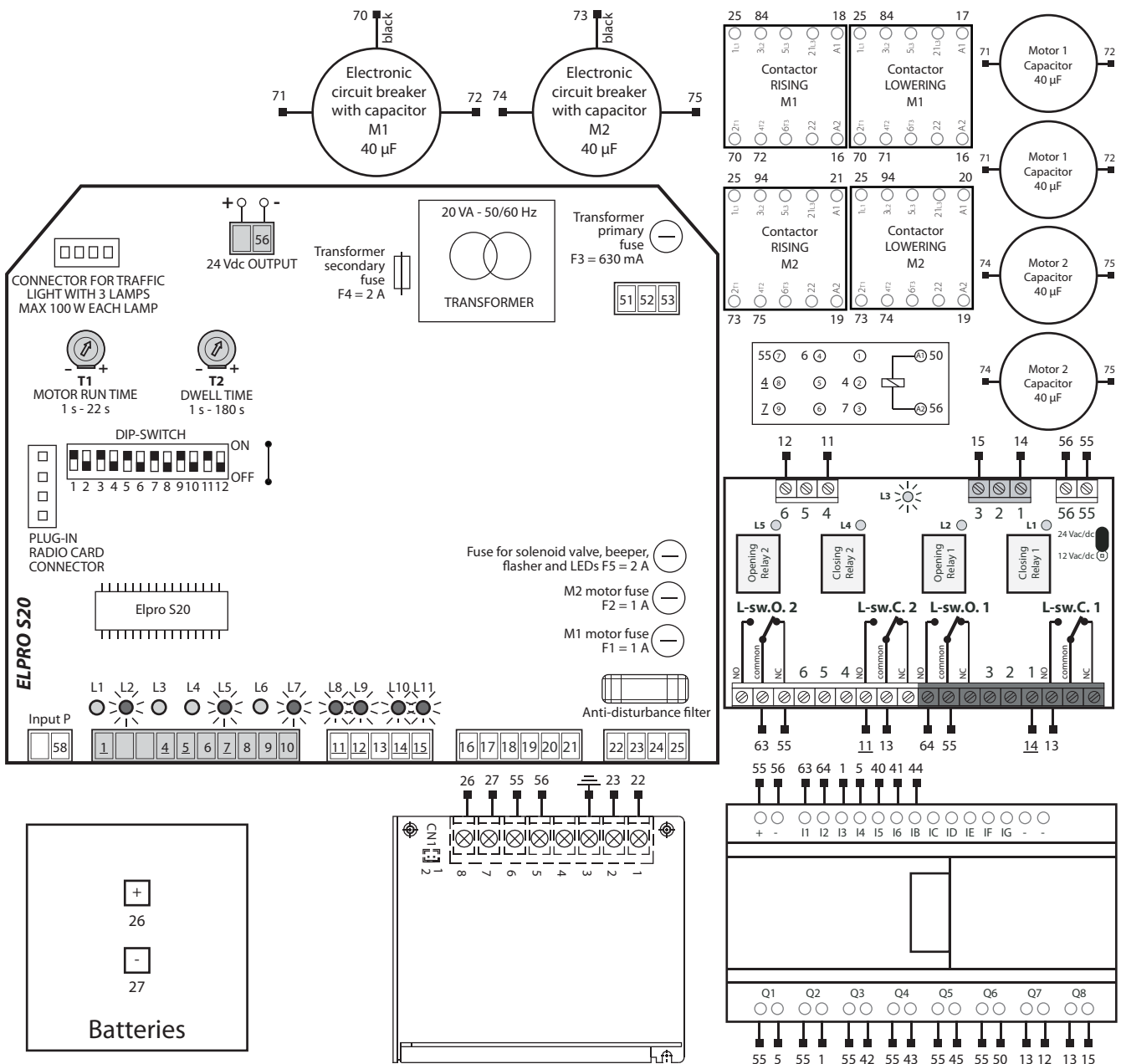

Make the electrical connections only on this terminal block

Note well: whenever **Elpro S50-T2.EFO** is re-powered, wait 10 seconds for the logic to become fully operating again.

NOTE WELL:

- The control panel must be installed in a sheltered, dry place.
- Fit the mains to the control panel with a 0,03 A high sensitivity magneto-thermal circuit breaker.
- Use a multipole cable type BUT FLESSIBILE FG 70R 12x1,5 mm², up to a recommended distance of 20 m maximum between TALOS M50.EFO and ELPRO S50-T2.EFO.
- For distances longer than 20 m use cables having an adequate section in compliance with the rules of good installation praxis.
- Use 1 mm² section wires for command and safety accessories.
- N.W: To fit extra accessories such as lights, CCTV etc. use only solid state relays to prevent interference with the microprocessor.

IN CASE OF FAILURE OF THE CONTROL BOARD:

- Make sure voltage supply to the electronic board is 230 V ±10% - 50 Hz
- Make sure voltage supply to the electric motor is 230 V ±10% - 50 Hz
- For distances beyond 20 meters increase wire section
- Check power supply 230 V single-phase
- Check fuses
- Check all NC contacts of the control board
- Check that no voltage drop has occurred from the control board to the electric motor

Symbols

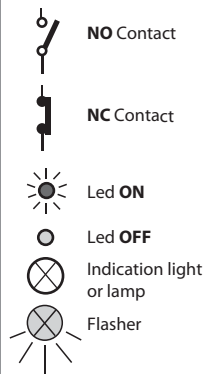

DIAGNOSTIC LEDS



- L1** = pedestrian opening, normally **OFF**, alight when a pedestrian open pulse is given
- L2** = photocells or loop, normally **ALIGHT**, if obstructed light goes off
- L3** = open, normally **OFF**, alight when an open pulse is given
- L4** = close, normally **OFF**, alight when a close pulse is given
- L5** = stop, normally **ON**, it goes off when a stop pulse is given
- L6** = radio, normally **OFF**, alight when a radio pulse is given
- L7** = normally **ON**, mains voltage and fuse integrity F1, F2, F3, F4
- L8** = limit switch open M1, normally **ON**, it goes off when the post is in down position
- L9** = limit switch close M1, normally **ON**, it goes off when the post is in up position
- L10** = limit switch open M2, normally **ON**, it goes off when the post is in down position
- L11** = limit switch close M2, normally **ON**, it goes off when the post is in up position

DIP-SWITCHES

- 1 = ON** Photocells or loop stop while opening **ON**
- 2 = ON** Radio no reversing while opening
- 3 = ON** Automatic closing **OFF**
- 4 = ON** Pre flashing activated
- 5 = ON** Radio step by step stop in between
- 6 = ON** Pedestrian opening motor M1 only one post operating
- 7 = ON** Deadman control
- 8 =** Traffic lights (see functions)
- 9 =** Traffic lights (see functions)
- 10 = ON** No lamp on during dwell time
- 11 = ON** Close on dwell time after passage through photocells or over the loop
- 12 = ON** Max working time 90 s. OFF = 18 s

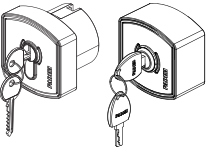
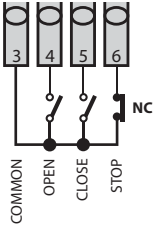
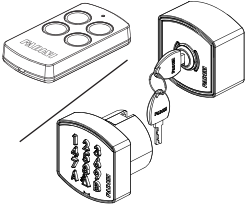
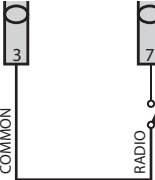
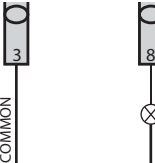
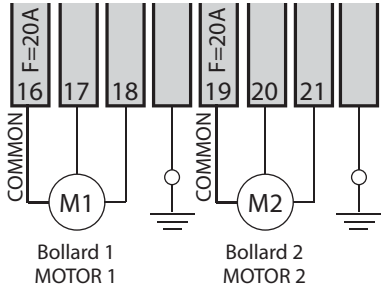
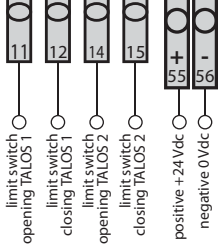
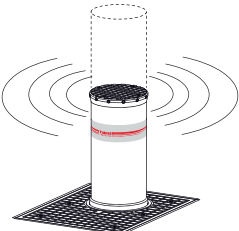

| Accessory | Electrical connections | Dip-switches and LED status of the various functions |
|--------------------------------------|--|--|
| Board power supply: | <div style="display: flex; justify-content: space-around;"> <div style="text-align: center;"> <p>BOARD POWER SUPPLY 400 V ± 10% 50 Hz THREE-PHASE</p> <p>L1 L2 L3 N</p> </div> <div style="text-align: center;"> <p>BOARD POWER SUPPLY 230 V ± 10% 50 Hz SINGLE-PHASE</p> <p>L L L N JUMPER L-L-L</p> </div> </div> | |
| Photocells or loop detectors: | <div style="display: flex; justify-content: space-around;"> <div style="text-align: center;"> <p>Photocells or loop detectors</p> </div> <div style="text-align: center;"> <p>24 Vac - 250 mA Output max load: - n° 2 pairs of photocells - n° 1 radio receiver</p> </div> </div> | <p>DIP-SWITCH N° 1:</p> <ul style="list-style-type: none"> ON: Photocells. Stop while opening, reverse in closing once obstacle is removed OFF: Photocells. No stop while opening, reverse in closing in case of an obstacle <p>DIP-SWITCH N° 11:</p> <ul style="list-style-type: none"> ON: During dwell time, automatic mode, (Dip-Switch 3 = ON) after engaging the photocells, it closes after 5 s OFF: no closing after engaging the photocells <p> L2 ON = no obstruction. It goes off in case of an obstacle</p> |
| Pedestrian opening: | <p>PEDESTRIAN OPENING CONTACT</p> <p>By a pedestrian command only the bollard connected to M1 is lowered. The pedestrian opening function cannot be performed during the first operating cycle after a power failure.</p> | <p>DIP-SWITCH N° 3 and N° 6 both on ON:</p> <ul style="list-style-type: none"> ON: automatic closing OFF: No automatic closing. Semi-automatic closing <ul style="list-style-type: none"> ON: pedestrian opening motor M1 OFF: standard operation <p> T2 DWELL TIME from 1 to 180 s</p> |

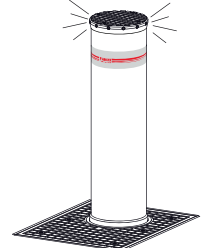
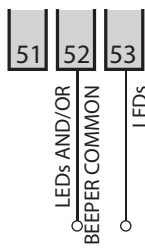
| Accessory | Electrical connections | Dip-switches and LED status of the various functions |
|--|--|--|
| <p>Key-switch:</p>  |  <p>NO and NC contacts to be connected to the respective terminals of the key-switches or push-buttons. All possible configurations are described in the instructions attached to the respective control accessory</p> | <p>L3 OFF = no contact to open, it goes on whenever a pulse to open is given</p> <p>L4 OFF = no contact to close, it goes on whenever a pulse to close is given</p> <p>L5 ON = stop contact closed, it goes off whenever a pulse to stop is given</p> |
| <p>Radio contact:</p>  |  <p>With any NO contact to the two terminals, the following is performed on each pulse: - Opening only: Dip 2 = ON and Dip 5 = OFF - Travel reversing Dip 2 = OFF and Dip 5 = OFF - Step by step: open - stop - close - stop Dip 2 = OFF and Dip 5 = ON - No further command accepted on opening. Stop and reversing performed on dwell time and closing: Dip 2 = ON and Dip 5 = ON</p> | <p>DIP-SWITCH N° 2:</p> <p>ON: No reversing in opening 2 OFF: Travel reversing on each pulse</p> <p>DIP-SWITCH N° 5:</p> <p>ON: Step by step mode with stop in between 5 OFF: Standard functioning</p> <p>L7 OFF = no RADIO contact, it goes on whenever a radio pulse is given</p> |
| <p>24 V - 3 W max Light indicating bollard in motion:</p> |  <p>Light on = post down, gateway cleared Light off = post up, gateway closed Flashing 0,5 s (fast) = post moving up Flashing 1 s (normal) = post moving down With an external time clock: 2 short flashes followed by a longer pause</p> | |
| <p>Motors:</p> |  <p>Bollard 1 MOTOR 1</p> <p>Bollard 2 MOTOR 2</p> | <p>DIP-SWITCH N° 12:</p> <p>ON: Motor run time max 90 s 12 OFF: Motor run time max 18 s</p> <p>T1 MOTOR RUN TIME 1 s - 22 s</p> <p>T2 DWELL TIME 1 s - 180 s</p> |
| <p>Limit switches:</p> |  <p>limits switch opening TALOS 1 limits switch closing TALOS 1 limits switch opening TALOS 2 limits switch closing TALOS 2 positive +24 Vdc negative 0 Vdc</p> | <p>L8 ON = it goes off with post 1 down</p> <p>L9 ON = it goes off with post 1 up</p> <p>L10 ON = it goes off with post 2 down</p> <p>L11 ON = it goes off with post 2 up</p> |
| <p>Beeper, post in motion and/or external flasher:</p>  |  <p>The acoustic device is inside the post and is on only during the rising and lowering movements of the post.</p> <p>It is possible to connect an external flashing lamp to the bollard in addition to the incorporated LED lights. The flasher will be on during the rising and lowering movements and during the dwell time (if pre-selected).</p> <p>230 V - 100 W max</p> | <p>DIP-SWITCH N° 4:</p> <p>ON: Pre-flashing with beeper 4 OFF: No pre-flashing with beeper</p> <p>DIP-SWITCH N° 10:</p> <p>ON: Flasher and/or beeper. Deactivated during dwell time, automatic mode 10 OFF: Flasher and/or beeper. Activated during dwell time, automatic mode</p> |
| <p>Signalling LED lights:</p>  |  <p>Output for the LED lights that are always on blinking during the rising and lowering movements of the post and with the post in standing position. They go off with post in down position.</p> | |

EFO: Emergency Fast Operation

The EFO emergency device allows for the bollard to rise quickly in no more than 1,5 seconds and ensures maximum protection in situations of extreme necessity and danger. Being an emergency device, it should be used only in case of real need; in fact, when it is activated, all the safety devices present in the system and installed with it are deactivated, potentially causing a situation where damage to people and things may occur in the immediate proximity of the bollard.

Meccanica Fadini does not take any responsibility for the improper use of this device and the possible damage caused to people and properties during the use of it. The activation of EFO is by means of an emergency button (not supplied with the equipment) and in case of power failure its operation, ascent rate higher than the standard one, is guaranteed for a short period (about an hour). Once activated, the EFO device is able to reset itself for a possible next activation (no external action of a physical operator is required). It should be noted that, when the bollard reaches the deterrent position (cylinder fully raised), the hydraulic unit continues to work for a few seconds: this is a correct operation as, in this circumstance, the device is resetting.

EFO electrical connections

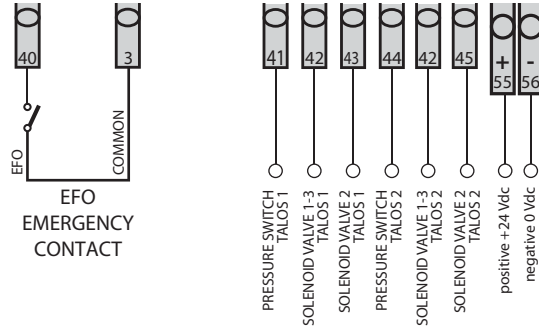

FUNCTIONS

Description

Automatic / semiautomatic:

Automatic cycle: after a pulse to open, the bollard goes down, it stays stopped as long as the dwell time lasts, as pre-set by T2 trimmer, and on expiring of such time it goes up automatically.
Semi-Automatic cycle: after a pulse to open, the bollard goes down. Another pulse is needed to close the gateway.

Dip-switches and LED status of the various functions

DIP-SWITCH N° 3:

- ON:** Automatic closing
- 3 OFF:** No automatic closing. Semi-automatic mode

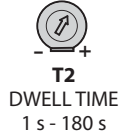

Deadman control:

Open and Close operations are achieved "by holding a switch on" (no relay self-holding is involved). Therefore, a physical attendance is required during the entire cycle of movements until either the button or key is released.

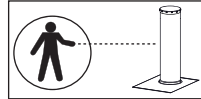

DIP-SWITCH N° 7:

- ON:** Deadman control
- 7 OFF:** Standard operating mode

External time clock (optional):

CLOCK: the Elpro S50-T2.EFO controller allows for a normal clock to be connected to it commanding the post to rise and lower.
Connections: parallel connect the NO contact of the clock to the terminals No. 4 open and No. 3 common, and set the controller to automatic mode by Dip-Switch n° 3 = ON.
How it works: set the clock to the required opening time. On the pre-set time the post is automatically lowered (the indication light emits 2 short flashes followed by a longer pause). Any further command/pulsing (even by remote control) is not accepted by the system until the time pre-set on the clock is expired. On expiring of it, and after the pre-set dwell time, the post rises automatically.

DIP-SWITCH N° 3:

- ON:** Automatic closing
- 3 OFF:** No automatic closing. Semi-automatic operating mode



Plug-in traffic lights card (optional):

The power supply of the traffic lights card is independent from that of the electronic control board:
- **230 V - 50 Hz** with an output of 100 W at 230 V ea. lamp.
- **24 V** with an output of 25 W each lamp.
- **12 V** with an output of 22 W each lamp.
Functioning applies also to traffic lights with 2 lamps, red and green (Dip Switch 8 = OFF and 9 = OFF).

Functioning logic:

- **GREEN** Light = post down, gateway **OPEN**
- **RED** Light = post moving or standing, gateway **CLOSED**
- **YELLOW** Light = it switches on before green turns to red light.

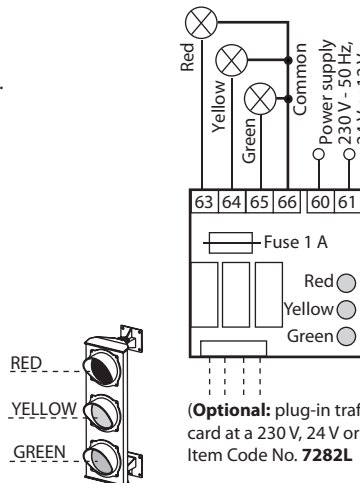

(Optional: plug-in traffic lights card at a 230 V, 24 V or 12 V). Item Code No. **7282L**

DIP-SWITCHES N° 8 and N° 9:

- 8 OFF** **9 OFF**
Yellow turns on for **0 s** and after **0 s** red turns on and **the post starts rising immediately**
- 8 ON** **9 OFF**
Yellow turns on for **2 s**, then red turns on and **after 2 s the post starts rising**
- 8 OFF** **9 ON**
Yellow turns on for **6 s**, then red turns on and **after 5 s the post starts rising**
- 8 ON** **9 ON**
Yellow turns on for **10 s**, then red turns on and **after 7 s the post starts rising**

AVERTISSEMENTS DE SECURITE AUX USAGERS**NOUS VOUS REMERCIONS**

Nous vous remercions d'avoir acheté un produit Fadini. Veuillez lire attentivement ces instructions avant d'utiliser l'appareil. Ces instructions sont des informations utiles vous permettant de mieux exploiter cet appareil, et vous assurer une installation, une utilisation et un entretien sécurisés et adéquats. Veuillez bien garder ce manuel et toujours vous y référer pour une utilisation sécurisée et adéquate de l'appareil.

INTRODUCTION

Cet automatisme a été conçu pour une utilisation qui respecte ce qu'il y a indiqué dans ce livret, avec les accessoires de sécurité et de signalisation minimaux demandés et avec les dispositifs Fadini. □ Toute autre application pas expressément indiquée dans ce livret pourrait provoquer des dysfonctionnements ou des dommages à choses et personnes. □ Meccanica Fadini n'est pas responsable d'éventuels dommages provoqués par une utilisation impropre et non spécifiquement indiquée dans ce livret. En outre, elle n'est pas responsable des dysfonctionnements causés de l'usage de matériels ou accessoires non recommandés par le fabricant. □ L'entreprise de construction se réserve le droit d'apporter des modifications aux propres produits sans préavis. □ Tout ce qui n'est pas prévu dans cette notice d'installation n'est pas permis.

INSTRUCTIONS A SUIVRE AVANT L'INSTALLATION

Contrôler avant toute intervention que l'entrée soit adapté à l'automatisation, ainsi que ces conditions et structure. □ Assurez-vous qu'y ne soit pas des risques d'impact, écrasement, cisaillement, convoyage, entraînement et enlèvement, tels qu'on pourrait affecter la sécurité des personnes. □ Installer l'automatisme loin de tout sources de chaleur et éviter le contact avec substances inflammables. □ Garder tout dispositifs de contrôle automatisme (émetteurs, lecteurs de proximité, sélecteurs etc) hors de la portée des enfants. □ Transiter à travers la zone du mouvement du portail seulement lorsque l'automatisme est fermé. □ Afin de garantir un niveau de sécurité adéquat de l'installation il est nécessaire d'utiliser photocellules, listeaux sensibles, spires magnétiques, détecteurs de masse métalliques, en assurant la sécurité de tout l'aire de mouvement du portail. □ Identifier les points dangereux de l'installation en l'en indiquant avec bandes jaune-noir ou autres signaux appropriés. □ Couper l'alimentation avant toute intervention d'entretien ou nettoyage de l'installation. □ Dans le cas on doit enlever l'opérateur du portail, ne pas couper les fils électrique; mais les débrancher en desserrant les vis du bornier.

L'INSTALLATION

Toute l'installation doit être accomplie par personnel technique qualifié et autorisé, conformément à la directive Machines 2006/42/CE et, notamment, aux normes EN 12445 et EN 12453. □ Vérifier la présence en amont de l'installation d'un interrupteur différentiel magnétothermique de 0,03 A de courant 230 V - 50 Hz. □ Utiliser des objets approprié pour effectuer les tests de fonctionnement des photocellules, détecteurs des masses métalliques, listeaux sensibles, etc. □ Effectuer une analyse des risques, en utilisant instruments de détection de l'impact et écrasement du bord principale d'ouverture et fermeture, conformément aux normes EN 12445. □ Définir les solutions appropriées pour éliminer ou réduire tels risques. □ Dans le cas où le portail à automatiser aurait doué d'une entrée piétonne, il serait bon d'accomplir l'installation de façon que le moteur ne fonctionne pas lorsque l'entrée piéton est utilisé. □ Fournir des indications concernant la position de l'installation en appliquant sur le portail des plaquettes de signalisation marquée CE. □ L'installateur doit informer l'utilisateur sur le fonctionnement correct du système, en lui remettant le dossier technique signé, incluant: le schéma et les éléments composants l'installation, l'analyse des risques, la vérification des accessoires de sécurité, la vérification de la force d'impact et la déclaration des risques résiduels.

INDICATIONS POUR L'UTILISATEUR FINAL

L'utilisateur doit consulter et recevoir information relative au fonctionnement de l'installation et il devient lui-même responsable du bon usage du système. Il faut qu'il conclue un contrat d'entretien ordinaire et extraordinaire (sur appel) avec l'installateur/réparateur. □ Toute l'intervention d'entretien doivent être accompli par des techniciens qualifiés. □ Conserver toujours la notice d'installation.

AVERTISSEMENTS POUR LE FONCTIONNEMENT CORRECT DE L'INSTALLATION

Pour que l'installation fonctionne correctement de façon durable et conformément aux normes de sécurité en vigueur, vous devez faire effectuer un entretien correct et le monitoring de toute l'installation au niveau de l'automation, des appareils électroniques installés et des câblages qui y sont branchés. □ Toute l'installation doit être effectuée par un technicien qualifié, qui doit remplir le Manuel d'Entretien indiqué dans le Livret des Normes (à demander ou télécharger sur le site www.fadini.net/supporto/downloads). □ L'automation: contrôle d'entretien tous les 6 mois au moins, tandis que le contrôle d'entretien des appareils électroniques et systèmes de sécurité doit être accompli une fois par mois au moins. □ Meccanica Fadini S.r.l. n'est pas responsable de l'éventuel non-respect des règles de bonne technique d'installation et/ou de l'entretien incorrect du système.

RAMASSAGE DES MATERIAUX

Les éléments d'emballage, tels que le carton, nylon, polystyrène, etc. peuvent être recyclés avec le collecte séparé (en vérifiant la réglementation en vigueur en la matière dans le pays où le dispositif est monté). Les composants électriques et électroniques, les batteries peuvent contenir des substances polluantes: enlever et confier tels composants aux sociétés chargées du traitement et de l'élimination des déchets, dans le respect de la directive 2012/19/UE. Ne pas jeter déchets nuisibles à l'environnement.

**DECLARATION UE DE CONFORMITE**

Fabricant: Meccanica Fadini S.r.l.
Adresse: Via Mantova, 177/A - 37053 Cerea - VR - Italy

déclare sous sa propre responsabilité que le produit:

Programmateur électronique modèle **ELPRO S50-T2.EFO**

il est conforme à la législation d'harmonisation de l'Union:

- Directive Compatibilité Electromagnétique 2014/30/UE
- Directive Basse Tension 2014/35/UE

Cerea, 13/10/2017

Meccanica Fadini S.r.l.
Directeur Responsable

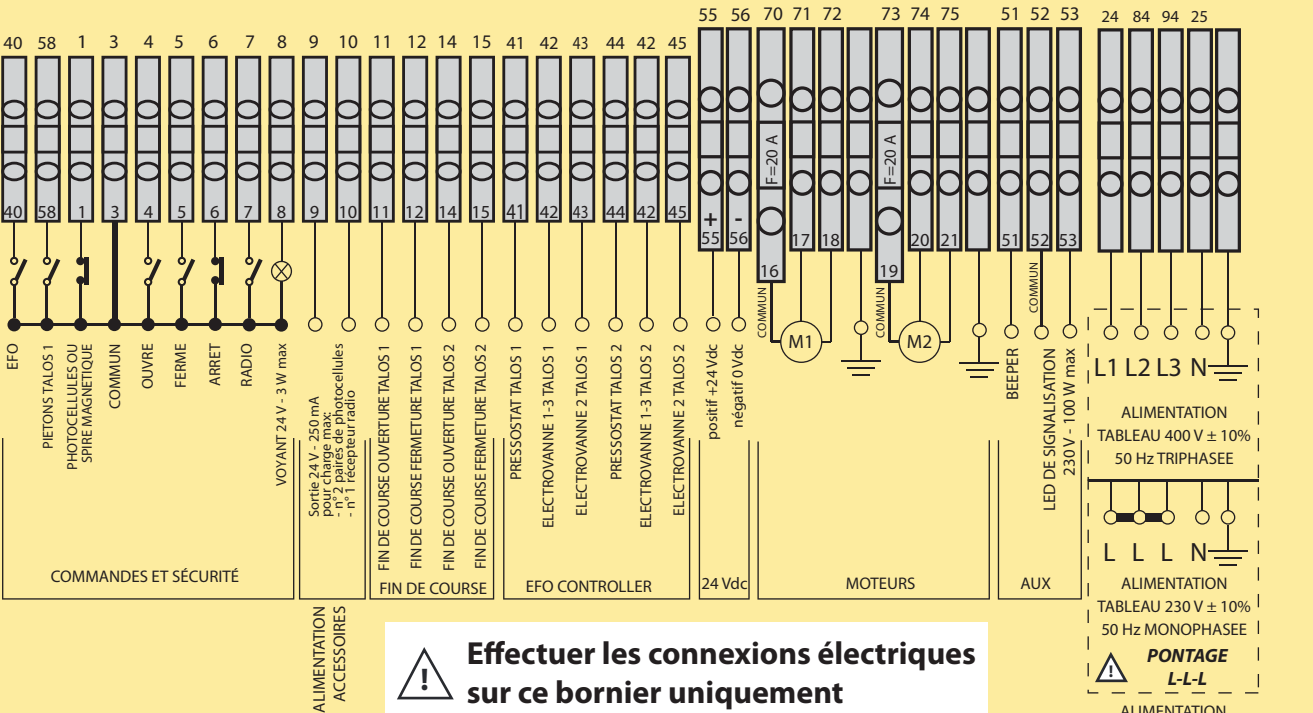
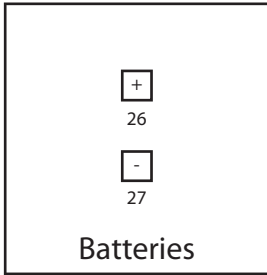
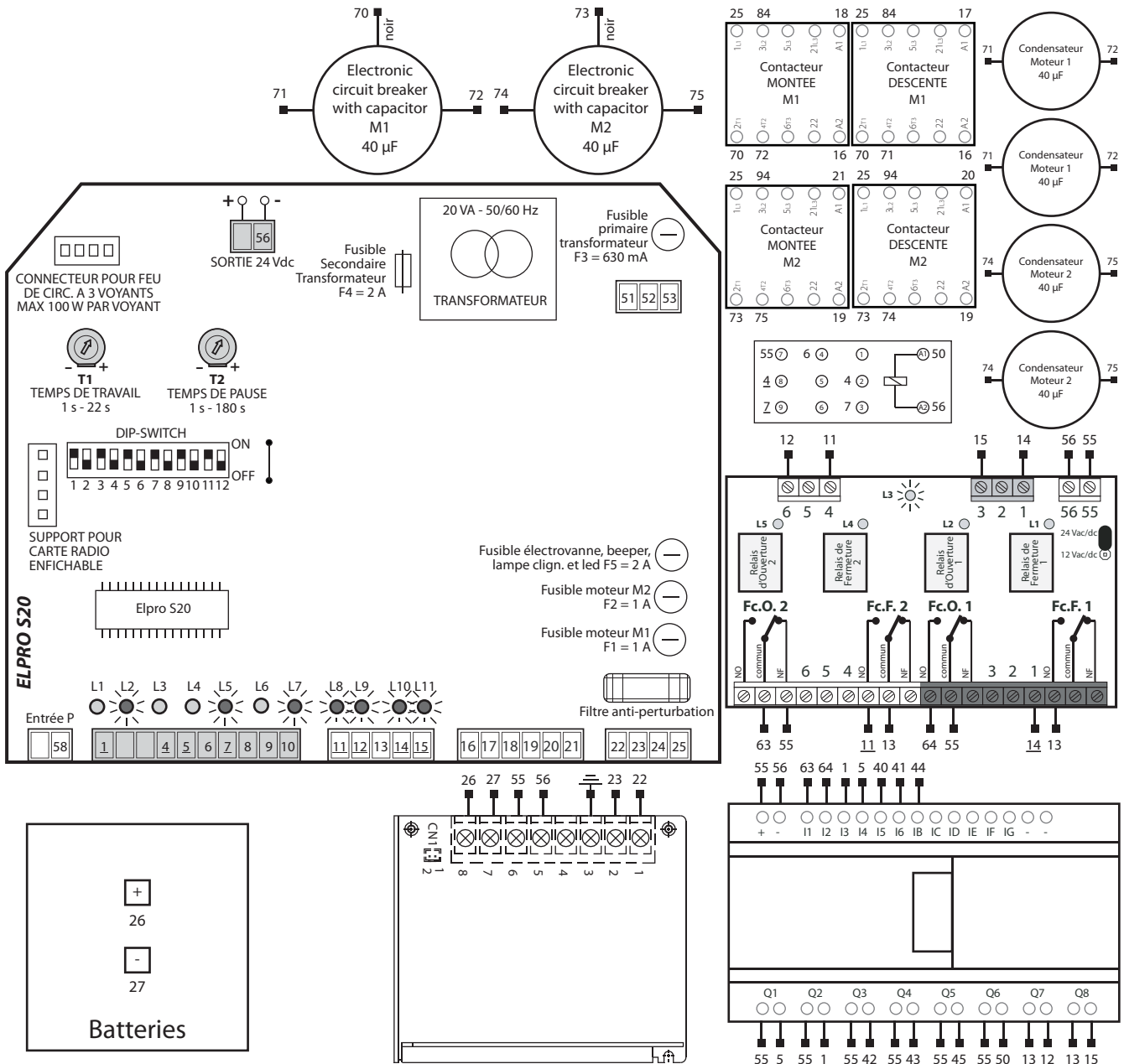

Effectuer les connexions électriques sur ce bornier uniquement

PONTAGE L-L-L

Attention: chaque fois que l'**Elpro S50-T2.EFO** est remis sous tension, attendez 10 secondes pour que la logique redevienne pleinement opérationnelle.

NOTE BIEN:

- Le programmeur doit être installé dans un endroit protégé et sec.
- Appliquez un disjoncteur magnéto-thermique de haute sensibilité de 0,03 A à l'alimentation du programmeur.
- Utilisez un câble multipolaire type BUT FLEXIBLE FG 70R 12x1,5 mm², jusqu'à une distance recommandée de 20 m maximum entre TALOS M50.EFO et ELPRO S50-T2.EFO.
- Pour des distances supérieures à 20 m, utilisez des câbles ayant une section adéquate conformément aux règles de la bonne pratique d'installation.
- Utilisez des fils de 1 mm² pour les accessoires de commande et de sécurité.
- N.B: Pour monter des accessoires supplémentaires tels que des lumières, CCTV etc. n'utilisez que des relais statiques pour éviter toute interférence avec le microprocesseur.

EN CAS DE PANNE DE FONCTIONNEMENT DU PROGRAMMATEUR

- Assurez-vous que le programmeur électronique soit alimenté à 230 V ± 10% - 50 Hz
- Assurez-vous que le moteur électrique soit alimenté à 230 V ± 10% - 50 Hz
- Pour distances supérieures à 20 mètres, augmentez la section des fils
- Vérifiez l'alimentation 230 V monophasée
- Vérifiez les fusibles
- Vérifiez tous les contacts NF du programmeur
- Vérifiez qu'aucune chute de tension ne s'est produite entre le programmeur et le moteur électrique

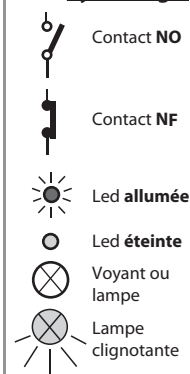
Symbologie**LED DE CONTROLE**





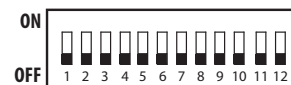

- L1** = ouverture piétons, normalement **éteint**, s'allume avec commande ouvre piétons
L2 = photocellules ou spire, normalement **allumé**, s'éteint en présence d'obstacle
L3 = ouvre, normalement **éteint**, s'allume à l'impulsion ouvre
L4 = ferme, normalement **éteint**, s'allume à l'impulsion ferme
L5 = arrêt, normalement **allumé**, s'éteint à l'impulsion d'arrêt
L6 = radio, normalement **éteint**, s'allume à l'impulsion radio
L7 = normalement **allumé**, tension de réseau et fusibles F1, F2, F3, F4 intactes
L8 = fin de course ouv. M1, normalement **allumé**, éteint avec borne esc. baissée
L9 = fin de course ferm. M1, normalement **allumé**, éteint avec borne esc. levée
L10 = fin de course ouv. M2, normalement **allumé**, éteint avec borne esc. baissée
L11 = fin de course ferm. M2, normalement **allumé**, éteint avec borne esc. levée

DIP-SWITCH

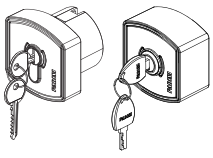
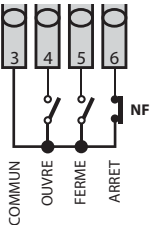
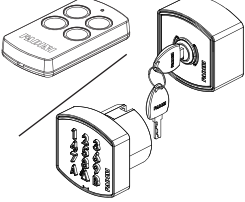
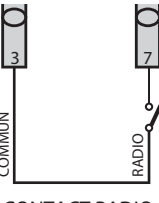
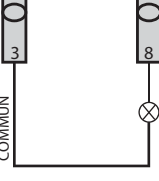
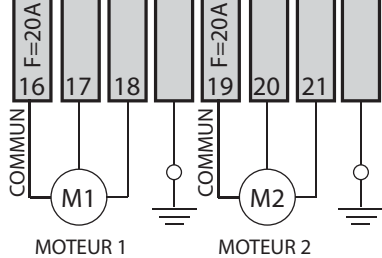
- 1 = ON** Photocellule ou spire arrêtée à l'ouv. **ON**
2 = ON Radio n'inverse pas à l'ouverture
3 = ON Ferme en automatique
4 = ON Présignalisation active
5 = ON Radio pas-pas avec arrêt intermédiaire
6 = ON Service d'une seule borne escam. piétons moteur M1
7 = ON Service homme mort
8 = Feu de circulation (voir tableau des fonctions)
9 = Feu de circulation (voir tableau des fonctions)
10 = ON Lampe de signalisation non active en pause
11 = ON Referme en pause après passage photocellules ou spire
12 = ON Temps de travail maximum 90 s. OFF = 18 s

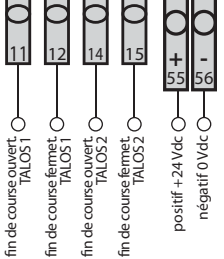
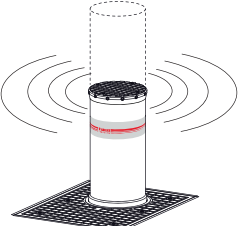

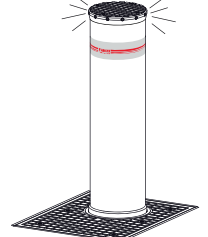
| Accessoire | Raccordements électriques | Dips-switch et LED des différentes fonctions |
|---|---|--|
| Alimentation tableau: | <p>ALIMENTATION TABLEAU 400 V ± 10% 50 Hz TRIPHASEE</p> <p>L1 L2 L3 N</p> <p>ALIMENTATION TABLEAU 230 V ± 10% 50 Hz MONOPHASEE</p> <p>L L L N</p> <p>PONTAGE L-L-L</p> | |
| Photocellules ou spires magnétiques: | <p>Contact pour photocellules ou spires magnétiques</p> <p>Sortie 24 Vac - 250 mA charge max: - n° 2 paires photocellules - n° 1 récepteur radio</p> | <p>DIP-SWITCH N° 1:</p> <p>ON: Photocellule. Arrête à l'ouverture et inverse à la fermeture avec l'enlèvement de l'obstacle</p> <p>OFF: Photocellule. N'arrête pas à l'ouverture et inverse à la fermeture avec un obstacle</p> <p>DIP-SWITCH N° 11:</p> <p>ON: Pendant la pause en automatique (Dip-Switch 3 = ON) après le passage devant les photocellules, ferme après 5 s</p> <p>OFF: Ne ferme pas au moment du passage devant les photocellules</p> <p>L2 allumée = aucun obstacle, elle s'éteint à la présence de l'obstacle</p> |
| Ouverture piétons: | <p>CONTACT PIETONS</p> <p>Avec une commande piétonne, seulement la borne escamotable reliée à M1 s'abaisse. La fonction d'ouverture piéton n'est pas active pendant le premier cycle de fonctionnement qui suit une coupure de courant.</p> | <p>DIP-SWITCH N° 3 et N° 6 tous les deux sur ON:</p> <p>ON: ferme en automatique</p> <p>OFF: ne ferme pas en automatique. Fonction semi-automatique</p> <p>ON: ouverture piétons moteur M1</p> <p>OFF: fonctionnement standard</p> <p>T2 TRIMMER DE PAUSE 1 s - 180 s</p> |

| Accessoire | Raccordements électriques | Dips-switch et LED des différentes fonctions |
|---|---|---|
| <p>Sélecteur à clé:</p>  |  <p>Contacts NO et NF à brancher sur les bornes correspondantes des sélecteurs ou des boîtes boutons poussoirs. Toutes les possibles configurations sont jointes aux accessoires de commande respectifs.</p> | <p>Dips-switch et LED des différentes fonctions</p> <ul style="list-style-type: none"> <input type="radio"/> L3 éteinte = aucun contact ouvre, elle s'allume à chaque impulsion d'ouverture <input type="radio"/> L4 éteinte = aucun contact ferme, elle s'allume à chaque impulsion de fermeture <input type="radio"/> L5 allumée = contact d'arrêt fermé, elle s'éteint à chaque impulsion d'arrêt |
| <p>Contact radio:</p>  |  <p>CONTACT RADIO</p> <p>En raccordant un n'importe quel contact NO entre les deux bornes on peut avoir à chaque impulsion:</p> <ul style="list-style-type: none"> - Seulement ouverture: Dip 2 = ON et Dip 5 = OFF - Inversion de marche à chaque impulsion Dip 2 = OFF et Dip 5 = OFF - Pas-pas: ouvre - arrêt- ferme - arrêt Dip 2 = OFF et Dip 5 = ON - En phase d'ouverture il n'accepte aucune commande. En pause et en fermeture à chaque commande il fait l'arrêt avec l'inversion de marche: Dip 2 = ON et Dip 5 = ON | <p>DIP-SWITCH N° 2:</p> <ul style="list-style-type: none"> <input type="checkbox"/> ON: N'inverse pas à l'ouverture <input type="checkbox"/> 2 OFF: Inverse la marche à chaque impulsion <p>DIP-SWITCH N° 5:</p> <ul style="list-style-type: none"> <input type="checkbox"/> ON: Pas-pas avec arrêt intermédiaire <input type="checkbox"/> 5 OFF: Fonctionnement normal <ul style="list-style-type: none"> <input type="radio"/> L7 éteinte = aucun contact RADIO, elle s'allume à chaque impulsion du contact radio |
| <p>Voyant 24 V - 3 W max pour la signalisation du mouvement:</p> |  <p>Voyant allumé = colonne baissée, passage libre Voyant éteint = colonne levée, passage fermé Clignotement à 0,5 s (rapide) = mouvement de montée Clignotement à 1 s (normal) = mouvement de descente Avec horloge externe: 2 brefs clignotements suivis par une pause plus longue</p> | |
| <p>Moteurs:</p> |  <p>MOTEUR 1 Borne escamotable 1</p> <p>MOTEUR 2 Borne escamotable 2</p> | <p>DIP-SWITCH N° 12:</p> <ul style="list-style-type: none"> <input type="checkbox"/> ON: Temps de travail max 90 s <input type="checkbox"/> 12 OFF: Temps de travail max 18 s <div style="display: flex; justify-content: space-around; align-items: center;"> <div style="text-align: center;">  T1 TEMPS DE TRAVAIL 1 s - 22 s </div> <div style="text-align: center;">  T2 TEMPS DE PAUSE 1 s - 180 s </div> </div> |
| <p>Fin de course:</p> |  <p>fin de course ouvert TALOS1 fin de course fermé TALOS1 fin de course ouvert TALOS2 fin de course fermé TALOS2 positif +24 Vdc négatif 0 Vdc</p> | <ul style="list-style-type: none"> <input type="radio"/> L8 allumée = s'éteint avec la colonne 1 baissée <input type="radio"/> L9 allumée = s'éteint avec la colonne 1 levée <input type="radio"/> L10 allumée = s'éteint avec la colonne 2 baissée <input type="radio"/> L11 allumée = s'éteint avec la colonne 2 levée |
| <p>Beeper de mouvement et/ou lampe clignotante:</p>  |  <p>230 V - 100 W max</p> <p>Le beeper est dans la borne escamotable et il est actif seulement pendant le mouvement de montée et de descente.</p> <p>On peut raccorder aussi, en plus des leds intégrées dans la borne escamotable, une lampe clignotante externe. Cela fonctionnera pendant la montée et la descente et pendant la pause (si elle est définie).</p> | <p>DIP-SWITCH N° 4:</p> <ul style="list-style-type: none"> <input type="checkbox"/> ON: Pré-clignotement avec beeper <input type="checkbox"/> 4 OFF: Sans pré-clignotement avec beeper <p>DIP-SWITCH N° 10:</p> <ul style="list-style-type: none"> <input type="checkbox"/> ON: Clignotement et/ou beeper désactivé pendant la pause en automatique <input type="checkbox"/> 10 OFF: Clignotement et/ou beeper activé pendant la pause en automatique |
| <p>Led de signalisation:</p>  |  <p>Sortie pour leds à lumière intermittente toujours fonctionnantes pendant le mouvement de montée et de descente et en arrêt avec la borne en position levée. Elles s'éteignent avec la colonne baissée.</p> | |

EFO: Emergency Fast Operation

Le dispositif d'urgence EFO permet de soulever rapidement la borne dans environ 1,5 seconde, garantissant une protection maximale dans les situations d'extrême nécessité et de danger. Étant un dispositif d'urgence, il doit être utilisé seulement en cas de besoin réel; en fait, son activation désactive tous les dispositifs de sécurité présents et installés, causant des potentielles dommages aux personnes et aux choses à proximité immédiate de la borne escamotable.

Meccanica Fadini décline toute responsabilité en cas d'utilisation inappropriée de ce dispositif et des éventuels dommages causés aux personnes et aux biens lors de son utilisation. L'activation du EFO se fait au moyen d'un bouton d'urgence (non fourni) et en cas de coupure de courant son fonctionnement, vitesse de remontée supérieure à celle standard, est garanti pendant une courte période (environ une heure). Une fois activé, le dispositif EFO est capable de se réinitialiser pour une éventuelle prochaine activation (aucune action externe d'un opérateur physique n'est requise). Il est à noter que, lorsque la borne escamotable est en position de dissuasion (cylindre complètement levé), le groupe hydraulique continue à fonctionner pendant quelques secondes: il s'agit d'une opération correcte car, dans ce cas, le dispositif se réinitialise.

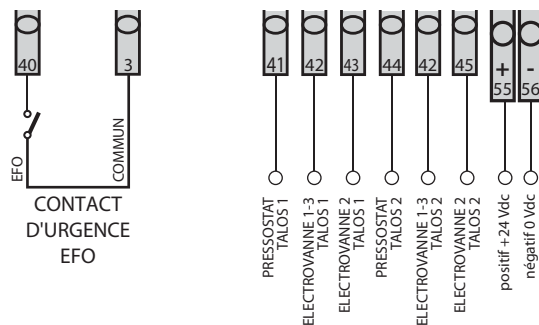
Raccordements électriques EFO**FONCTIONS****Description****Automatique / semi-automatique:**

Cycle automatique: à une impulsion de commande ouvre, la colonne s'abaisse et elle arrête en pause pour le temps réglé sur le trimmer T2. Expiré ce temps, elle se lève automatiquement.

Cycle semi-automatique: à une impulsion de commande ouvre, la colonne s'abaisse. Pour fermer le passage, il faut donner une impulsion de fermeture.

Homme mort:

Les opérations d'ouverture et de fermeture sont réalisées "en appuyant un bouton" (sans auto-maintien des relais). Par conséquent, il est demandée la présence active de l'opérateur pendant tout le mouvement de l'automatisme jusqu'à la relâche du bouton ou de la clé du sélecteur.

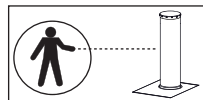
**Horloge externe (en option):**

HORLOGE: le programmeur Elpro S50-T2.EFO permet le branchement d'un horloge normal pour la montée et la descente de la borne escamotable.

Raccordement: raccordez en parallèle le contact NO de l'horloge avec la borne n° 4 ouvre et n° 3 commun, en activant la refermeture automatique avec le Dip-Switch n° 3 = ON.

Fonctionnement: réglez l'horloge sur le temps d'ouverture demandé, à l'heure établie la borne escamotable s'abaisse (le voyant signale 2 brefs clignotements suivis par une pause plus longue).

Il n'acceptera plus aucune commande (même radio) jusqu'à l'expiration du temps établi sur l'horloge.

À l'expiration de ce temps, après le temps de pause, il y aura la montée automatique.

Carte feu de circulation enfichable (en option):

L'alimentation de la carte est indépendante de cela de la carte du programmeur:

- **230 V - 50 Hz** avec sortie de 100 W à 230 V par voyant.

- **24 V** avec sortie de 25 W par voyant.

- **12 V** avec sortie de 22 W par voyant.

Fonctionnement aussi pour feu de circulation à 2 voyants rouge et vert (Dip-Switch 8 = OFF et 9 = OFF).

Logique de Fonctionnement:

- Lumière **VERTE** = colonne baissée, passage **OUVERT**

- Lumière **ROUGE** = colonne en mouvement ou levée, passage **FERME**

- Lumière **JAUNE** = elle s'allume avant le passage de la lumière verte à la lumière rouge.

Note: avec le fonctionnement piéton le feu de circulation est toujours **ROUGE**.

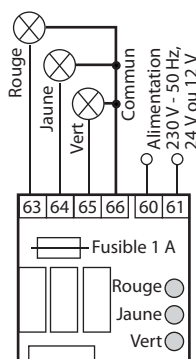
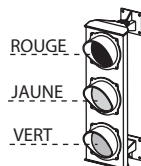

(Option: carte feu de circulation enfichable pour voyants à 230 V, 24 V ou 12 V).
Code **7282L**

Dips-switch et LED des différentes fonctions**DIP-SWITCH N° 3:**

- ON:** Ferme en automatique
- 3 OFF:** Ne ferme pas en automatique. Fonction semi-automatique

**DIP-SWITCH N° 7:**

- ON:** Fonctionnement à homme mort
- 7 OFF:** Fonctionnement normal

DIP-SWITCH N° 3:

- ON:** Ferme en automatique
- 3 OFF:** Ne ferme pas en automatique. Fonction semi-automatique

**DIP-SWITCH N° 8 et N° 9:**

Dip-Switch **8 = OFF** et **9 = OFF**
S'allume le jaune pour **0 s** et après **0 s** s'allume le rouge et la colonne **se lève immédiatement**.

Dip-Switch **8 = ON** et **9 = OFF**
S'allume le jaune pour **2 s**, ensuite s'allume le rouge et **après 2 s, se lève la colonne**.

Dip-Switch **8 = OFF** et **9 = ON**
S'allume le jaune pour **6 s**, ensuite s'allume le rouge et **après 5 s se lève la colonne**.

Dip-Switch **8 = ON** et **9 = ON**
S'allume le jaune pour **10 s**, ensuite s'allume le rouge et **après 7 s se lève la colonne**.

ALLGEMEINE HINWEISE FÜR DIE SICHERHEIT VON PERSONEN**DANKE**

Danken, dass Sie sich für ein Fadini Produkt entschieden haben. Bitte lesen Sie diese Gebrauchsanleitung sehr sorgfältig bevor Sie das Gerät in Betrieb nehmen. Sie enthält wichtige Informationen, damit Sie viel Freude an Ihrem Gerät haben und ein sicherer und sauberer Betrieb gewährleistet ist. Bewahren Sie dieses Handbuch gut auf, damit Sie bei Bedarf immer wieder darauf zurückgreifen können.

EINFÜHRUNG

Diese Automation ist ausschließlich für den in dieser Betriebsanleitung angegebenen Verwendungszweck entwickelt worden, mit den mindesten erforderlichen Sicherheitszubehöerteilen, dem Bedien- und Signalisierungszubehör und Fadini Vorrichtungen. □ Jede beliebige andere Anwendung, die nicht extra in diesem Handbuch angegeben worden ist, könnte zu Funktionsstörungen und Schäden an Dingen und Personen führen □ Meccanica Fadini S.r.l. ist nicht für eventuelle Schäden verantwortlich, die durch nicht gerechte und nicht spezifisch in diesem Handbuch angegebene Verwendung verursacht werden und haftet außerdem nicht für Betriebsstörungen, die durch die Verwendung von Materialien oder Zubehöerteilen, die nicht von der Firma selbst angegeben worden sind, entstanden sind. □ Die Herstellerfirma behält sich Änderungen an eigenen Produkten ohne Vorankündigung vor □ Alles, was nicht ausdrücklich in dieser Anleitung angegeben ist, ist nicht erlaubt.

VOR DER INSTALLATION

Vor jedem Eingriff ist die Eignung des zu automatisierenden Eingangs zu beurteilen, sowie dessen Zustand und Struktur. □ Stellen Sie sicher, dass es keine Situationen zum Aufprall, Zerkleinern, Scheren, Schleppen, Schneiden, Einhaken und Heben entstehen, die die Sicherheit von Personen gefährden können. □ Dieses Produkt nicht in der Nähe von Wärmequellen installieren und der Kontakt mit brennbaren Stoffen vermeiden. □ Alle Geräte (Sender, Proximity-Leser, Schalter, etc.) dürfen nicht in die Hände von Kindern gelassen werden. □ Übergang ist nur bei der gestoppten Automation erlaubt □ Lassen Sie nicht Kinder und / oder Erwachsene, um in der Nähe der Anlage mit der Automatisierung in Bewegung stehen. □ Um ein angemessenes Sicherheitsniveau der Anlage zu gewährleisten ist notwendig, um die Art der Installationbedienung zu identifizieren und dann im Zusammenhang mit dem Endkunden zu setzen; dann Lichtschranken, Kontaktleisten, Magnetspulen und Präsenzsensoren verwenden, um das gesamte betroffene Gebiet, um die Bewegung des Tors (besonders die Ränder der Flügel in Bewegung) gefahrlos zu machen. □ Verwenden Sie gelb-schwarze Streifen oder entsprechende Signale, um die Gefahrenstellen der Installation zu identifizieren. □ Die Spannung an das System abschalten, wenn Wartung und / oder Reinigung durchzuführen sind. □ Wird der Antrieb entfernt, die Drähte nicht schneiden, aber entfernen Sie sie aus dem Klemmenblock durch Lösen der Schrauben im Anschlusskasten.

INSTALLATION

Die gesamte Installation muss von qualifiziertem technischen Personal unter Einhaltung der Maschinenrichtlinie 2006/42/CE und besonders der Normen EN 12445 und EN 12453 durchgeführt werden. □ Überprüfen Sie die Anwesenheit aufwärts der Anlage, eines Magneto-thermischen Differentialhauptschalter 230 V - 50 Hz 0,03 A □ Verwenden Sie Testkörper für die Funktionsprüfung in der Erfassung der Gegenwart, in der Nähe von Sicherheitseinrichtungen wie Lichtschranken, Sicherheitsleisten, etc.. □ Führen Sie eine sorgfältige Risikoanalyse unter Verwendung geeigneter Instrumenten zur Erkennung von Schlag- und Druck der Vorderkante des Öffnen und Schließen, wie in EN 12445 festgelegt. □ Identifizieren Sie die beste Lösung zur Beseitigung oder Verringerung dieser Risiken. □ In dem Fall, wo das Tor zu automatisieren wurde mit einem Fußgänger-Eingang ausgestattet, ist es zweckmäßig, das System in einer Weise herzustellen, um den Betrieb des Motors zu verhindern, wenn der Fußgänger-Eingang verwendet wird. □ Die Anwesenheit der Automation mit der Anwendung am Tor eines Warnschilds mit CE-Kennzeichnung ist zu signalisieren.

□ Das Installateur wird benötigt, um über die richtige Nutzung des Systems Information und Aufklärung dem Endkunden zu geben; Layout und Komponenten des Systems, Risikoanalyse, Überprüfung der Sicherheitsausrüstung, Überprüfung der Aufprallkräfte und Berichterstattung von Restrisiken: dies wird durch die Gewährung von ihm einer signierten Dokumentation definierten technischen Dossiers getan.

HINWEISE FÜR ENDBENUTZER

Der Endbenutzer ist verpflichtet, Informationen nur über den Betrieb des Systems zu empfangen und zu lesen und wird sich für die korrekte Verwendung verantwortlich. □ Er muss einen Vertrag für ordentliche und außerordentliche Wartung (auf Abruf) mit dem Installateur / Betreuer schließen. □ Eine Reparatur darf nur von qualifiziertem Fachpersonal durchgeführt werden. □ Halten Sie diese Bedienungsanleitung.

HINWEISE UM DEN EINWANDFREIEN BETRIEB DES SYSTEMS

Für eine langfristig optimale Leistung der Anlage entsprechend den Sicherheitsnormen ist es notwendig die gesamte Anlage durch qualifiziertes Personal korrekt zu warten und zu kontrollieren, sowohl was die Automation als auch die installierten elektronischen Geräte und deren Verkabelungen betrifft. □ Die gesamte Anlage muss von qualifizierten Technikern durchgeführt werden, wobei das Dokument zur Überprüfung und zum Test und das im Handbuch Sicherheitsbestimmungen gezeigt Wartungsprotokoll auszufüllen sind (auf Anfrage oder von der Website www.fadini.net/support/downloads heruntergeladen). □ Für die Automatisierung wird empfohlen, eine Wartungsprüfung mindestens alle 6 Monate, während für elektronische Geräte und Sicherheitssysteme eine monatliche Wartung. □ Meccanica Fadini S.r.l. haftet nicht für die Nichteinhaltung der regelgerechten Installationstechnik und/oder unsachgemäße Wartung des Systems.

ENTSORGUNG VON MATERIALIEN

Verpackungsmaterial wie Pappe, Kunststoff, Polystyrol, etc.. kann durch die getrennte Sammlung entsorgt werden (nach Prüfung der geltenden Bestimmungen am Ort der Installation im Bereich der Abfallbeseitigung). Elektrischen, elektronischen Elements und Batterien können Schadstoffe enthalten: Entfernen und anvertrauen diese Komponenten an Unternehmen, die bei der Verwertung von Abfällen spezialisiert sind, wie in der Richtlinie 2012/19/UE festgelegt. Es ist verboten, umweltschädliche Materialien in den Hausmüll zu werfen.

**EU-KONFORMITÄTSERKLÄRUNG**

Hersteller: Meccanica Fadini S.r.l.
Adresse: Via Mantova, 177/A - 37053 Cerea - VR - Italy

erklärt auf eigene Verantwortung, dass das Produkt:

Steuerzentrale Modell **ELPRO S50-T2.EFO**

es erfüllt die einschlägigen Harmonisierungsrechtsvorschriften der Union:

- Richtlinie über Elektromagnetische Verträglichkeit 2014/30/UE
- Niederspannungsrichtlinie 2014/35/UE

Cerea, 13/10/2017

Meccanica Fadini S.r.l.

Betriebsleiter

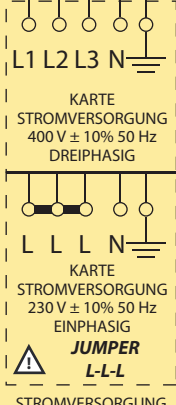
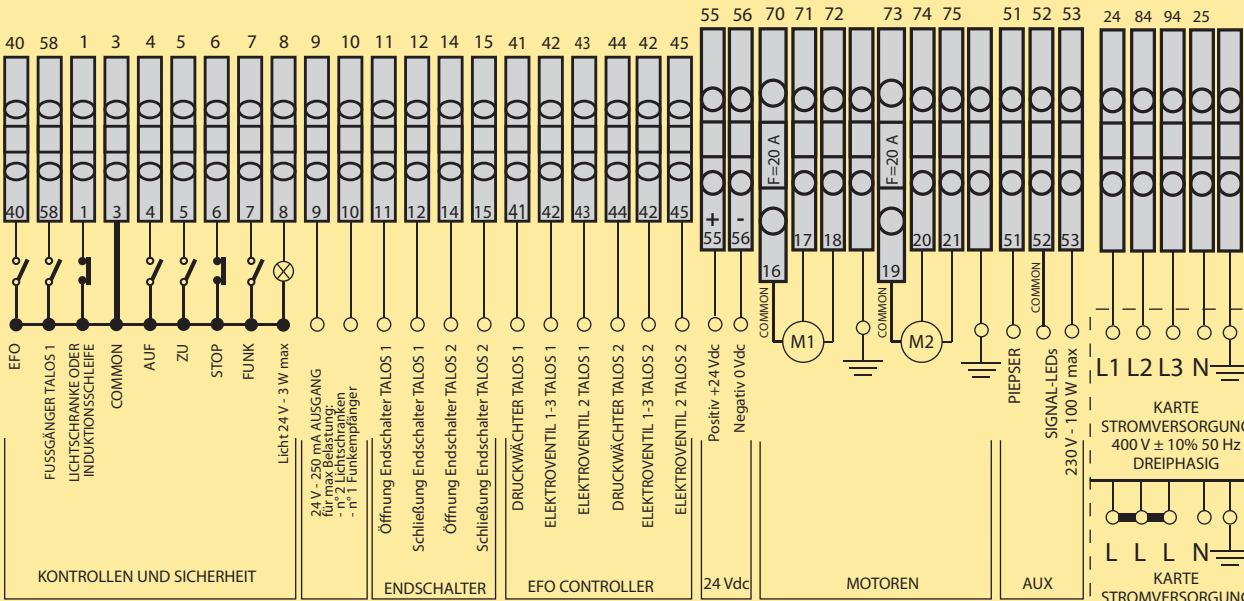
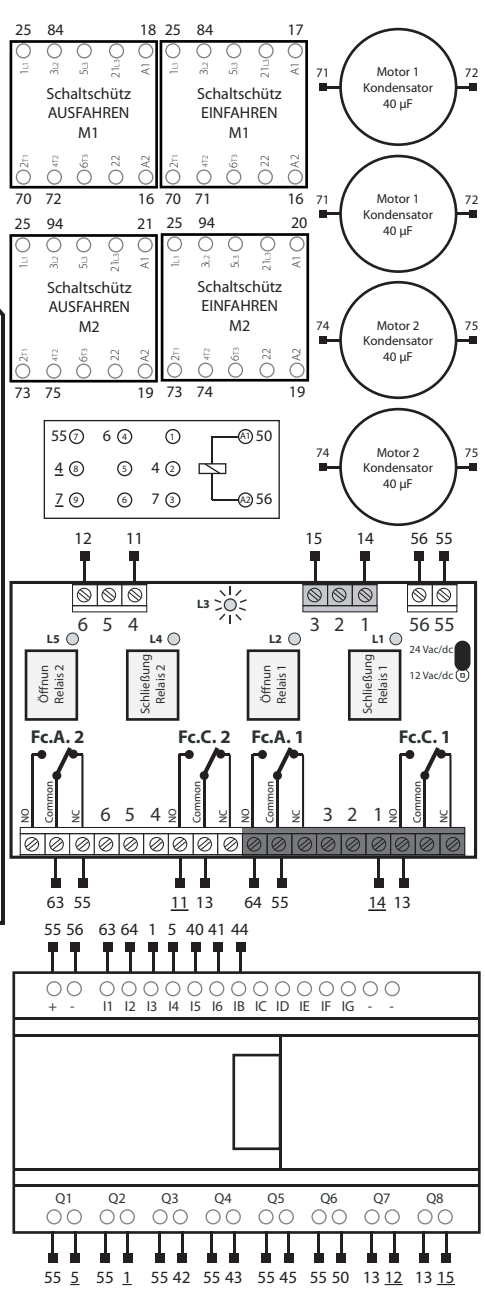
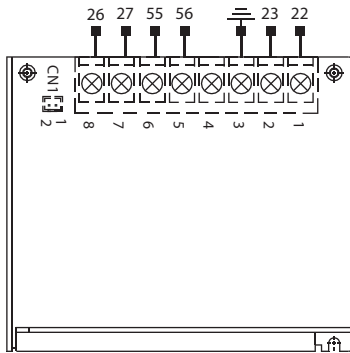
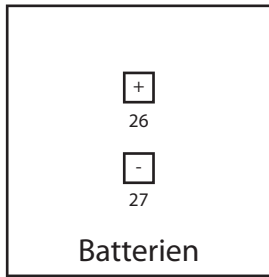
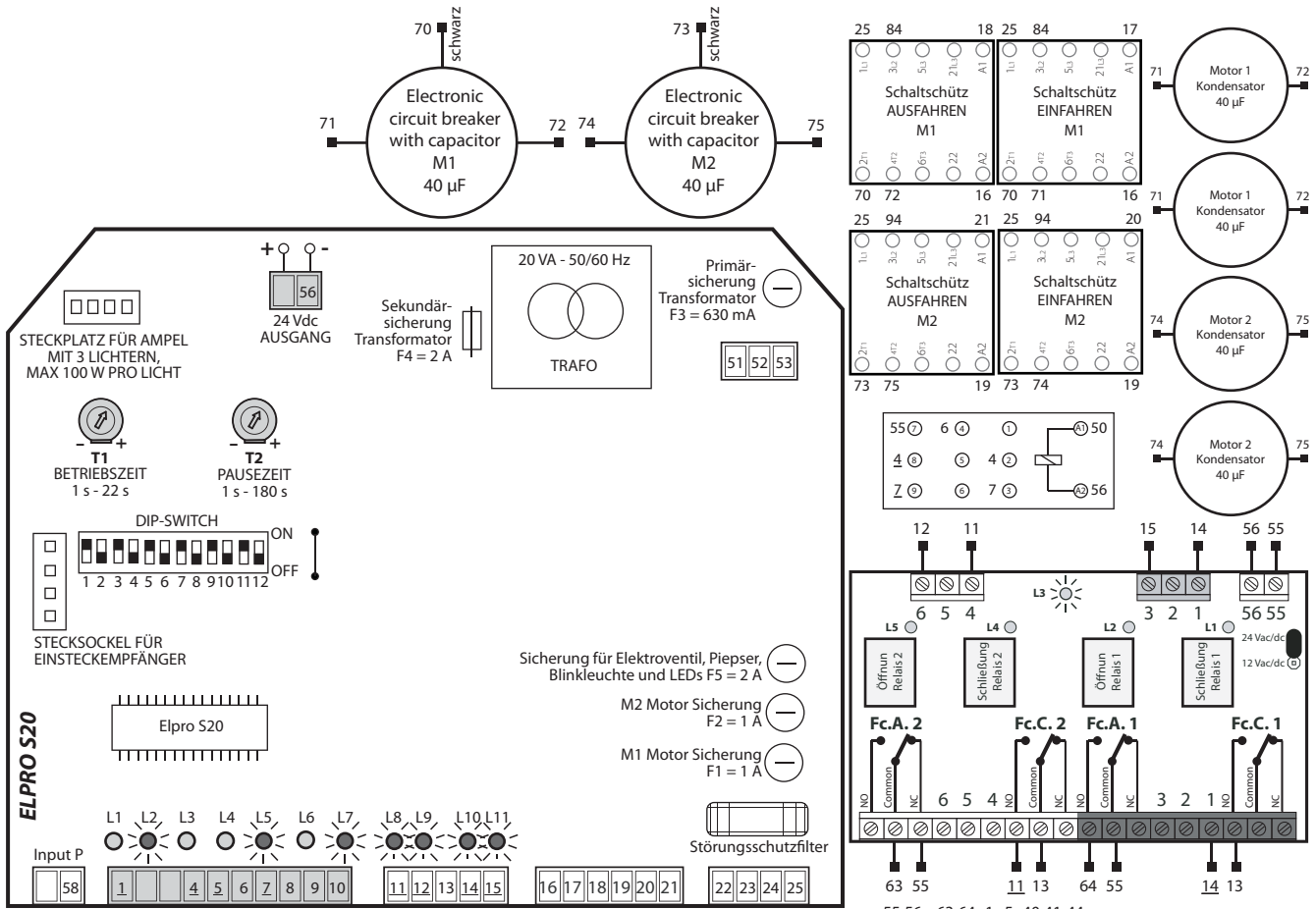

Stellen Sie die elektrischen Verbindungen nur an diesem Klemmenblock her

Achtung: Jedes mal dass **Elpro S50-T2.EFO** mit Strom wieder versorgt wird, warten Sie 10 Sekunden, damit die Steuerlogik regelmäßig wieder funktioniert.

WICHTIG:

- Der Steuerung muss an einem trockenen und geschützten Ort installiert werden.
- An der Stromversorgung der Steuerung einen hochsensiblen magneto-thermischen 0,03 A Differential-Schalter anbringen.
- Verwenden Sie einen Multipol-Kabeltyp BUT FLESSIBILE FG 70R 12x1,5 mm², bis zu einer empfohlenen Entfernung von 20 m maximum zwischen TALOS M50.EFO und ELPRO S50-T2.EFO.
- Für Entfernungen von über 20 m verwenden Sie Kabel mit einer Adernquerschnitt, die den Regeln einer guten Installationpraxis entsprechen.
- Verwenden Sie Kabel mit 1 mm² Adernquerschnitt für Bedienungs- und Sicheheitszubehör.
- Bei Spezialanwendungen wie z.B. Lichter, Überwachungskameras, usw. muß man statische Relais verwenden, damit es nicht zu Steuerungen am Mikroprozessor kommt.

BEI FUNKTIONSSTÖRUNGEN:

- Kontrollieren Sie, daß die Stromversorgung der Steuerung 230 V ±10% - 50 Hz ist
- Kontrollieren Sie, daß die Stromversorgung des E-Motors 230 V ±10% - 50 Hz ist
- Bei Entfernungen über 20 Meter den Adernquerschnitt der Kabel vergrößern
- Die Versorgungsspannung (230 V einphasig) kontrollieren
- Die Sicherungen kontrollieren
- Alle NC Kontakte der Steuerung kontrollieren
- Kontrollieren, daß kein Spannungsabfall zwischen der Steuerung und dem E-Motor vorliegt

Symbole

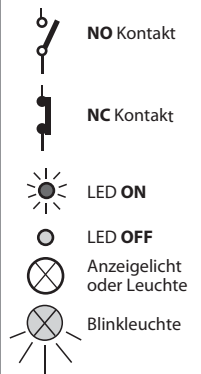

DIAGNOSE-LEDS

- L1** = Fußgängeröffnung, normalerweise **AUS**, leuchtet bei Betätigung der Fußgängerfunktion
- L2** = Lichtschranke oder Induktionsschleife, normalerweise **AN**, geht bei vorhandenem Hindernis aus
- L3** = Öffnen, normalerweise **AUS**, leuchtet bei Betätigung des Impulses Öffnen auf
- L4** = Schließen, normalerweise **AUS**, leuchtet bei Betätigung des Impulses Schließen auf
- L5** = Blockierung, normalerweise **AN**, geht bei Betätigung des Impulses Blockieren aus
- L6** = Funkfernsteuerung, normalerweise **AUS**, leuchtet bei Impuls des Funkhandsenders auf
- L7** = Normalerweise **AN**, Netzspannung und Integrität der Sicherungen F1, F2, F3, F4
- L8** = Endschalter Öffnen M1, normalerweise **AN**, bei eingefahrenem Poller aus
- L9** = Endschalter Schließen M1, normalerweise **AN**, bei ausgefahrenem Poller aus
- L10** = Endschalter Öffnen M2, normalerweise **AN**, bei eingefahrenem Poller aus
- L11** = Endschalter Schließen M2, normalerweise **AN**, bei ausgefahrenem Poller aus

DIP-SWITCH

- 1 = ON** Lichtschranke oder Induktionsschleife hält beim Öffnen an
 - 2 = ON** Funksteuerung reversiert beim Öffnen nicht
 - 3 = ON** Autozulauf
 - 4 = ON** Vorblinken aktiviert
 - 5 = ON** Funksteuerung Impulsbetrieb mit Zwischenstopp
 - 6 = ON** Betrieb nur eines Fußgängerabsperrpollers Motor M1
 - 7 = ON** Totmann-Betrieb
 - 8 = ON** Steuerung Ampel (siehe Seite der Funktionen)
 - 9 = ON** Steuerung Ampel (siehe Seite der Funktionen)
 - 10 = ON** Blinkleuchte ausgeschaltet in Pause
 - 11 = ON** Schließt wieder in Pause nach Durchgang durch Lichtschranke oder Induktionsschleife
 - 12 = ON** Maximale Betriebszeit 90 s. OFF = 18 s
-

| Zubehör | Elektrische Anschlüsse | Dip-Schalter u. LED Status der verschiedenen Funktionen |
|--|--|--|
| Karte Stromversorgung: | <p>STROMVERSORGUNG KARTe 400 V ± 10% 50 Hz DREIPHASIG</p> <p>L1 L2 L3 N</p> <p>STROMVERSORGUNG KARTe 230 V ± 10% 50 Hz EINPHASIG</p> <p>L L L N</p> <p>JUMPER L-L-L</p> | |
| Lichtschranken oder Induktionsschleife: | <p>KONTAKT FÜR LICHTSCHRANKEN ODER INDUKTIONSSCHLEIFE</p> <p>Ausgang 24 Vac - 250 mA MAXIMALE BELASTUNG: - NR. 2 LICHTSCHRANKENPAARE - NR. 1 FUNKEMPFÄNGER</p> | <p>DIP-SCHALTER Nr. 1:</p> <p>ON: Lichtschranke. Hält beim Öffnen an, kehrt beim Schließen nach Entfernung des Hindernisses um</p> <p>OFF: Lichtschranke. Hält beim Öffnen nicht an, kehrt beim Schließen bei vorhandenem Hindernis um</p> <p>DIP-SCHALTER Nr. 11:</p> <p>ON: Während der Pause, in Automatik, (Dip-Schalter 3 = ON) schließt beim Durchgang durch die Lichtschranke nach 5 s</p> <p>OFF: Es schließt beim Durchgang durch die Lichtschranke nicht</p> <p>L2 ON = Kein Hindernis. Es schaltet bei einem Hindernis aus</p> |
| Gehtürfunktion: | <p>GEHTÜR-KONTAKT</p> <p>Durch einen Fußgängerbefehl wird nur der mit M1 verbundene Poller abgesenkt. Die Fußgängeröffnungsfunktion kann während des ersten Betriebszyklus nach einem Stromausfall nicht aktiviert werden.</p> | <p>DIP-SCHALTER Nr. 3 u. Nr. 6 beide auf ON:</p> <p>ON: automatisches Schließen</p> <p>OFF: kein automatisches Schließen Halbautomatik-Funktion</p> <p>ON: Gehtürfunktion Motor M1</p> <p>OFF: normalbetrieb</p> <p>T2 TRIMMER PAUSE 1 s - 180 s</p> |

| Zubehör | Elektrische Anschlüsse | Dip-Schalter u. LED Status der verschiedenen Funktionen |
|--|---|--|
| Schlüsselschalter: | <p>NO und NC Kontakte, die an den jeweilige Klemmen der Schlüsselschalter oder Drückknöpfe anzuschliessen sind. Alle möglichen Konfigurationen sind in der Anweisungen der jeweiligen Steuerzubehör beschrieben</p> | <ul style="list-style-type: none"> <input type="radio"/> L3 OFF = Kein AUF Kontakt, es schaltet an, wann ein Impuls zum Öffnen gegeben wird <input type="radio"/> L4 OFF = Kein ZU Kontakt, es schaltet an, wann ein Impuls zum Schließen gegeben wird <input type="radio"/> L5 ON = Stop-Kontakt geschlossen, es schaltet an, wann ein Stop-Impuls gegeben wird |
| Funkkontakt: | <p>Bei jedem NO Anschluss an diese beide Klemmen, wird es bei jedem Impuls wie folgt ausgeführt: - Nur Öffnung: Dip 2 = ON und Dip 5 = OFF - Laufumkehr bei jeder Impulsgebung Dip 2 = OFF und Dip 5 = OFF - Schritt-für-Schritt: Auf - Stop - Zu - Stop Dip 2 = OFF und Dip 5 = ON - Beim Öffnen wird kein weiterer Befehl akzeptiert. Stop und Umkehr bei Pausezeit und Schließen wenn ein Impuls gegeben wird: Dip 2 = ON und Dip 5 = ON</p> | <p>DIP-SCHALTER Nr. 2:</p> <ul style="list-style-type: none"> <input type="checkbox"/> ON: Keine Umkehrung beim Öffnen <input type="checkbox"/> 2 OFF: Kehrt die Laufrichtung bei jedem Impuls um <p>DIP-SCHALTER Nr. 5:</p> <ul style="list-style-type: none"> <input type="checkbox"/> ON: Impulsbetrieb mit Zwischenstopp <input type="checkbox"/> 5 OFF: Normalbetrieb <ul style="list-style-type: none"> <input type="radio"/> L7 OFF = Kein FUNK Kontakt, es schaltet bei jeder Funk-Impulsgebung an |
| 24 V - 3 W max. Anzeigelampe zur Signalisierung der Bewegung: | <p>Licht ON = Poller eingefahren, Durchfahrt freigeben Licht OFF = Poller ausgefahren, Durchfahrt gesperrt Blinken 0,5 s (schnell) = Phase des Hebens Blinken 1 s (normal) = Phase des Senkens Mit externer Uhr: 2 kurzes Blinken, gefolgt von einer längerer Pause</p> | |
| Motoren: | <p>Poller 1 MOTOR 1 Poller 2 MOTOR 2</p> | <p>DIP-SCHALTER Nr. 12:</p> <ul style="list-style-type: none"> <input type="checkbox"/> ON: Max. Betriebszeit 90 s <input type="checkbox"/> 12 OFF: Max. Betriebszeit 18 s <div style="display: flex; justify-content: space-around;"> <div style="text-align: center;"> <p>T1 MOTOR BETRIEBSZEIT 1 s - 22 s</p> </div> <div style="text-align: center;"> <p>T2 PAUSEZEIT 1 s - 180 s</p> </div> </div> |
| Endschalter: | | <ul style="list-style-type: none"> <input type="radio"/> L8 ON = es schaltet bei eingefahrenem Poller 1 aus <input type="radio"/> L9 ON = es schaltet bei ausgefahrenem Poller 1 aus <input type="radio"/> L10 ON = es schaltet bei eingefahrenem Poller 2 aus <input type="radio"/> L11 ON = es schaltet bei ausgefahrenem Poller 2 aus |
| Piepser, bei Bewegung und/oder Blinkleuchte: | <p>Zusätzlich zu den eingebauten LED-Leuchten können Sie eine externe Blinkleuchte an den Poller anschliessen. Die Blinkleuchte wird während der Auf- und Abbewegungen und während der Pausezeit eingeschaltet (falls vorausgewählt).</p> <p>230 V - 100 W max</p> | <p>DIP-SCHALTER Nr. 4:</p> <ul style="list-style-type: none"> <input type="checkbox"/> ON: Vorblinken mit Piepser <input type="checkbox"/> 4 OFF: Kein Vorblinken mit Piepser <p>DIP-SCHALTER Nr. 10:</p> <ul style="list-style-type: none"> <input type="checkbox"/> ON: Blinkleuchte und/oder Piepser nicht aktiviert während der Pause in Automatik <input type="checkbox"/> 10 OFF: Blinkleuchte und/oder Piepser während der Pause in Automatik |
| Signal-LEDs: | <p>Ausgang für LED-Lichter, intermittierend, die während der Bewegung des Aus- und Einfahrens und bei ausgefahrenem Poller ständig funktionieren. Sie schalten bei eingefahrenem Poller aus.</p> | |

EFO: Emergency Fast Operation

Mit dem EFO-Notfallgerät kann der Poller in etwas mehr als 1,5 Sekunden schnell angehoben werden und bietet maximalen Schutz in Situationen mit extremer Notwendigkeit und Gefahr. Da es sich um ein Notfallgerät handelt, sollte es nur im Falle eines tatsächlichen Bedarfs verwendet werden. Wenn es aktiviert wird, werden alle im System vorhandenen und mit ihm installierten Sicherheitsvorrichtungen deaktiviert, was möglicherweise zu einer Situation führen kann, in der Personen und Gegenstände in unmittelbarer Nähe des Pollers beschädigt werden können. Meccanica Fadini übernimmt keine Verantwortung für die unsachgemäße Verwendung dieses Geräts und die möglichen Schäden, die während der Verwendung an Personen und Gegenständen verursacht werden. Die Aktivierung von EFO erfolgt über einen Nottaster (nicht im Lieferumfang des Geräts enthalten) und im Falle eines Stromausfalls ist sein Betrieb, bei dem der Poller mit einer höheren Geschwindigkeit als der Standardgeschwindigkeit angehoben wird, für einen kurze Zeit (etwa eine Stunde) garantiert. Nach der Aktivierung setzt sich das EFO-Gerät für eine mögliche nächste Aktivierung zurück (es ist keine externe Aktion eines physischen Bedieners erforderlich). Es ist zu beachten, dass das Hydraulikaggregat einige Sekunden lang weiterarbeitet, wenn der Poller die Abschreckposition erreicht (Zylinder vollständig angehoben): Dies ist ein korrekter Vorgang, da das Gerät damit zurückgesetzt wird.

EFO Elektrische Anschlüsse

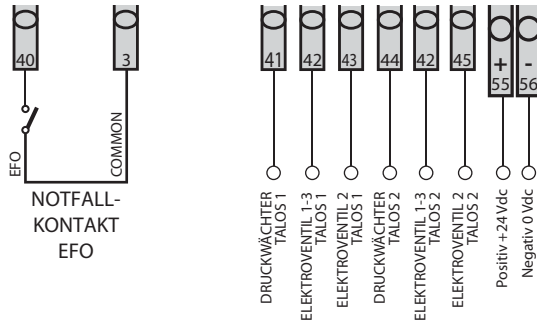

FUNKTIONEN

Beschreibung

Dip-Schalter u. LED Status der verschiedenen Funktionen

Automatik / Halbautomatik:

Automatik-Betrieb: Bei einem Impuls zur Betätigung des Öffnens wird die Säule eingefahren, sie hält bei Pause so lange ein, wie von Trimmer T2 eingestellt wurde; bei abgelaufener Zeit wird sie automatisch ausfahren.

Halbautomatik-Betrieb: Bei einem Impuls zur Betätigung des Öffnens wird die Säule eingefahren. Zum Sperren der Durchfahrt geben Sie den Impuls zum Schließen.

DIP-SCHALTER Nr. 3:

- ON:** Automatisches Schließen
- 3 OFF:** Kein automatisches Schließen Halbautomatik-Funktion



T2
PAUSEZEIT
1 s - 180 s

Totmann-Betrieb:

Öffnungs- und Schließbewegung „durch gehaltene Betätigung“ (ohne Selbsthaltung des Relais), das heißt die aktive Präsenz der Bedienperson während der gesamten Bewegung der Automation bis zum Loslassen der Taste oder des Schlüssels des Schlüsseltasters.

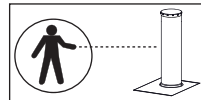

DIP-SCHALTER Nr. 7:

- ON:** Totmann-Betrieb
- 7 OFF:** Normalbetrieb

Externe Uhr (Optional):

UHR: Die Steuerung Elpro S50-T2.EFO ermöglicht den Anschluss einer normalen Uhr zur Einstellung der Öffnungs- und Schließzeiten des Absperrpollers. Anschluß: Den Kontakt N.O. der Uhr parallel mit der Klemme Nr. 4 ÖFFNEN und Nr. 3 COMMON, anschließen, wobei man die automatische Wiederschließfunktion mit dem Dip-Schalter Nr. 3 = ON aktiviert. Betriebsweise: Programmieren Sie die Öffnungszeit auf der Uhr, zu der eingestellten Zeit fährt der Poller ein (die Anzeigelampe signalisiert dies mit zweimaligem kurzen Blinken, gefolgt von einer längeren Pause). Bis nach Ablauf der auf der Uhr eingestellten Zeit wird es kein andere Befehl mehr angenommen (auch nicht über die Fernbedienung), nachdem diese Zeit abgelaufen ist erfolgt nach einer Pausezeit das automatische Ausfahren.

DIP-SCHALTER Nr. 3:

- ON:** Automatisches Schließen
- 3 OFF:** Kein automatisches Schließen Halbautomatik-Funktion



T2
PAUSEZEIT
1 s - 180 s

Ampel-Modul zum Einstecken (Optional):

Die Stromversorgung des Moduls ist von der Steuerkarte unabhängig :

- **230 V - 50 Hz** mit 100 W zu 230 V Ausgang je Lampe
 - **24 V** mit 25 W Ausgang je Lampe
 - **12 V** mit 22 W Ausgang je Lampe
- Betriebsmöglichkeit auch für Ampel mit 2 Lichtern, rot und grün (Dip Switch 8 = OFF und 9 = OFF).

Funktionslogik:

- **GRÜNES** Licht = eingefahrener Poller, Durchfahrt **AUF**
- **ROTES** Licht = Poller in Bewegung oder ausgefahren, Durchfahrt **ZU**
- **GELBES** Licht = es leuchtet vor dem Übergang vom grünen aufs rote Licht auf

Anmerkung: Bei Fußgängerdurchgang Betrieb bleibt die Ampel immer **ROT**.

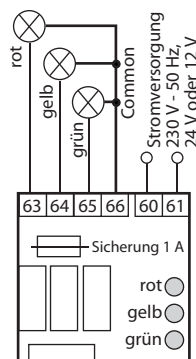
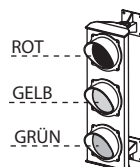

(Optional: Ampel-Platine zum Einstecken für 230 V, 24 V oder 12 V Lampen).
Artikel-Nr. **7282L**

DIP-SCHALTER Nr. 8 und Nr. 9:

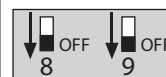

Dip-Switch **8 = OFF** und **9 = OFF**
Gelb leuchtet für **0 s** und nach **0 s** leuchtet rot und **der Poller wird sofort ausgefahren**



Dip-Switch **8 = ON** und **9 = OFF**
Gelb leuchtet für **2 s**, dann leuchtet rot und **nach 2 s wird der Poller ausgefahren**



Dip-Switch **8 = OFF** und **9 = ON**
Gelb leuchtet für **6 s**, dann leuchtet rot und **nach 5 s wird der Poller ausgefahren**



Dip-Switch **8 = ON** und **9 = ON**
Gelb leuchtet für **10 s**, dann leuchtet rot und **nach 7 s wird der Poller ausgefahren**

IT DATI TECNICI

| | |
|--|--------------------|
| Alimentazione scheda monofase | 230 Vac ±10% 50 Hz |
| Alimentazione scheda trifase | 400 Vac ±10% 50 Hz |
| Potenza max motori | 3.500 W |
| Uscita luce di cortesia | - |
| Uscita fotocellule/selettore/radio ricevente | 24 Vdc - 250 mA |
| Uscita spia di segnalazione | 24 Vac - 3 W |
| Uscita per controllo DSA | - |
| Uscita lampeggiante | 230 Vac - 100 W |
| Tempo di lavoro | 1 - 22 s |
| Tempo di pausa | 1 - 180 s |
| Tempo ritardo anta in chiusura | - |
| Tempo apertura pedonale | - |
| Dimensioni contenitore | 405x650x200 mm |
| Grado di protezione | IP 66 |
| Temperatura di esercizio | -20 °C +55 °C |
| Alimentazione elettrovalvola | 230 Vac - 50 Hz |
| Uscita per cicalino di movimento | 230 Vac - 100 W |

GB TECHNICAL SPECIFICATIONS

| | |
|--|--------------------|
| Single-phase PCB power supply | 230 Vac ±10% 50 Hz |
| Three-phase PCB power supply | 400 Vac ±10% 50 Hz |
| Max power of motors | 3.500 W |
| Courtesy light output | - |
| Photocells/keyswitch/radio receiver output | 24 Vdc - 250 mA |
| Pilot light output | 24 Vac - 3 W |
| DSA control output | - |
| Flasher output | 230 Vac - 100 W |
| Motor run time | 1 - 22 s |
| Dwell time | 1 - 180 s |
| Closing gate delay time | - |
| Pedestrian opening time | - |
| Box dimensions | 405x650x200 mm |
| Protection standards | IP 66 |
| Working temperature | -20 °C +55 °C |
| Solenoid valve power supply | 230 Vac - 50 Hz |
| Beeper output | 230 Vac - 100 W |

FR CARACTERISTIQUES TECHNIQUES

| | |
|--|--------------------|
| Alimentation carte monophasée | 230 Vac ±10% 50 Hz |
| Alimentation carte triphasée | 400 Vac ±10% 50 Hz |
| Puissance max moteurs | 3.500 W |
| Sortie lumière de courtoisie | - |
| Sortie photocellules/sélecteur/récepteur radio | 24 Vdc - 250 mA |
| Sortie voyant de signalisation | 24 Vac - 3 W |
| Sortie pour contrôle DSA | - |
| Sortie lampe clignotante | 230 Vac - 100 W |
| Temps de travail | 1 - 22 s |
| Temps de pause | 1 - 180 s |
| Temps de retard vantail à la fermeture | - |
| Temps d'ouverture piétons | - |
| Dimensions boîte | 405x650x200 mm |
| Degré de protection | IP 66 |
| Température de service | -20 °C +55 °C |
| Alimentation électrovanne | 230 Vac - 50 Hz |
| Sortie avertisseur sonore de mouvement | 230 Vac - 100 W |

DE TECHNISCHE DATEN

| | |
|---|--------------------|
| Einphasige Karte Stromversorgung | 230 Vac ±10% 50 Hz |
| Dreiphasige Karte Stromversorgung | 400 Vac ±10% 50 Hz |
| Max Leistung von Motoren | 3.500 W |
| Courtesy Licht Ausgang | - |
| Lichtschraken/Schlüsselschalter/Empfänger Ausgang | 24 Vdc - 250 mA |
| Anzeigelicht Ausgang | 24 Vac - 3 W |
| DSA Steuerausgang | - |
| Blinkleuchte Ausgang | 230 Vac - 100 W |
| Motorlaufzeit | 1 - 22 s |
| Pausezeit | 1 - 180 s |
| Torflügelverzögerung beim Schließen | - |
| Fußgänger Öffnungszeit | - |
| Kastenmaße | 405x650x200 mm |
| Schutzgrad | IP 66 |
| Betriebstemperatur | -20 °C +55 °C |
| Magnetventil Stromversorgung | 230 Vac - 50 Hz |
| Piepser Ausgang | 230 Vac - 100 W |

